

ABBAYE DE BONLIEU

24 rue de l'Abbaye de Bonlieu,
33560 Sainte Eulalie

Proposition d'aménagement – indice A

RDC/R+1

Lot A0-11 (T3 bis duplex)



TABLEAU DE SURFACES

Surfaces existantes	
Surface carrez	87.3 m ²
Surface plateau	84.5 m ²
Surfaces habitables projetées	
Entrée salon	22.5 m ²
Wc	2.2 m ²
Cuisine / sejour	28.6 m ²
Chambre 1	10.4 m ²
Chambre 2	9.1 m ²
Salle de bain	5.8 m ²
Dégagement	2.1 m ²
TOTAL	80.7 m²
Surfaces annexes	
Jardin	334.4 m ²

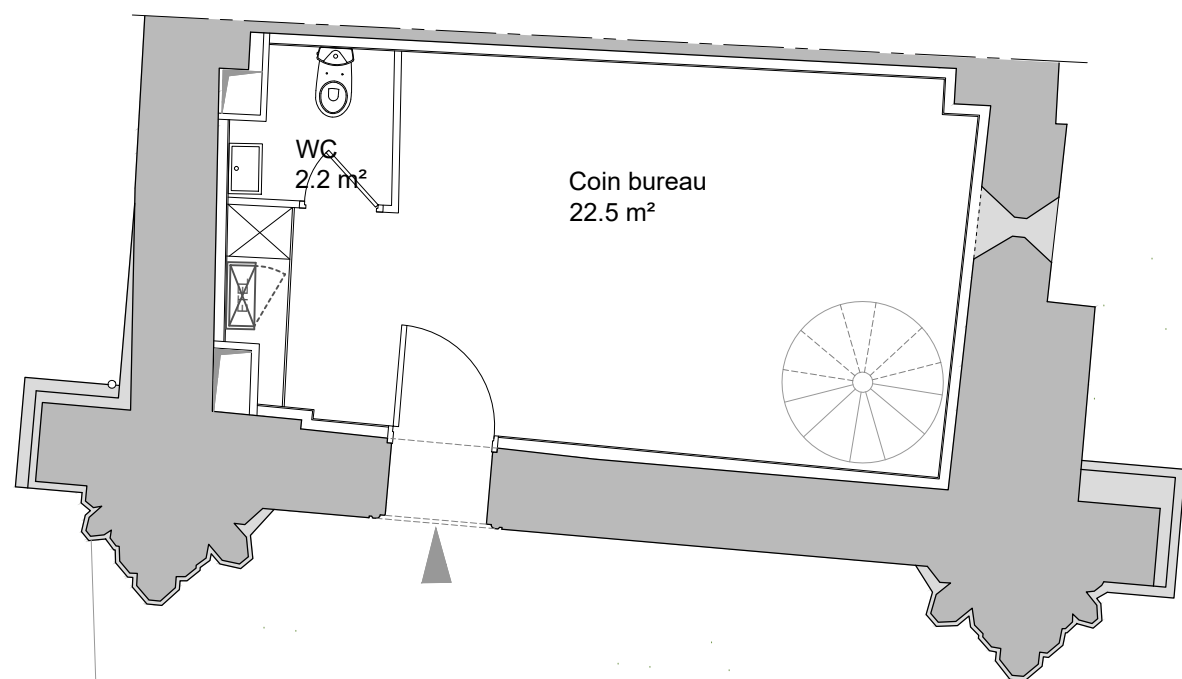

RDC

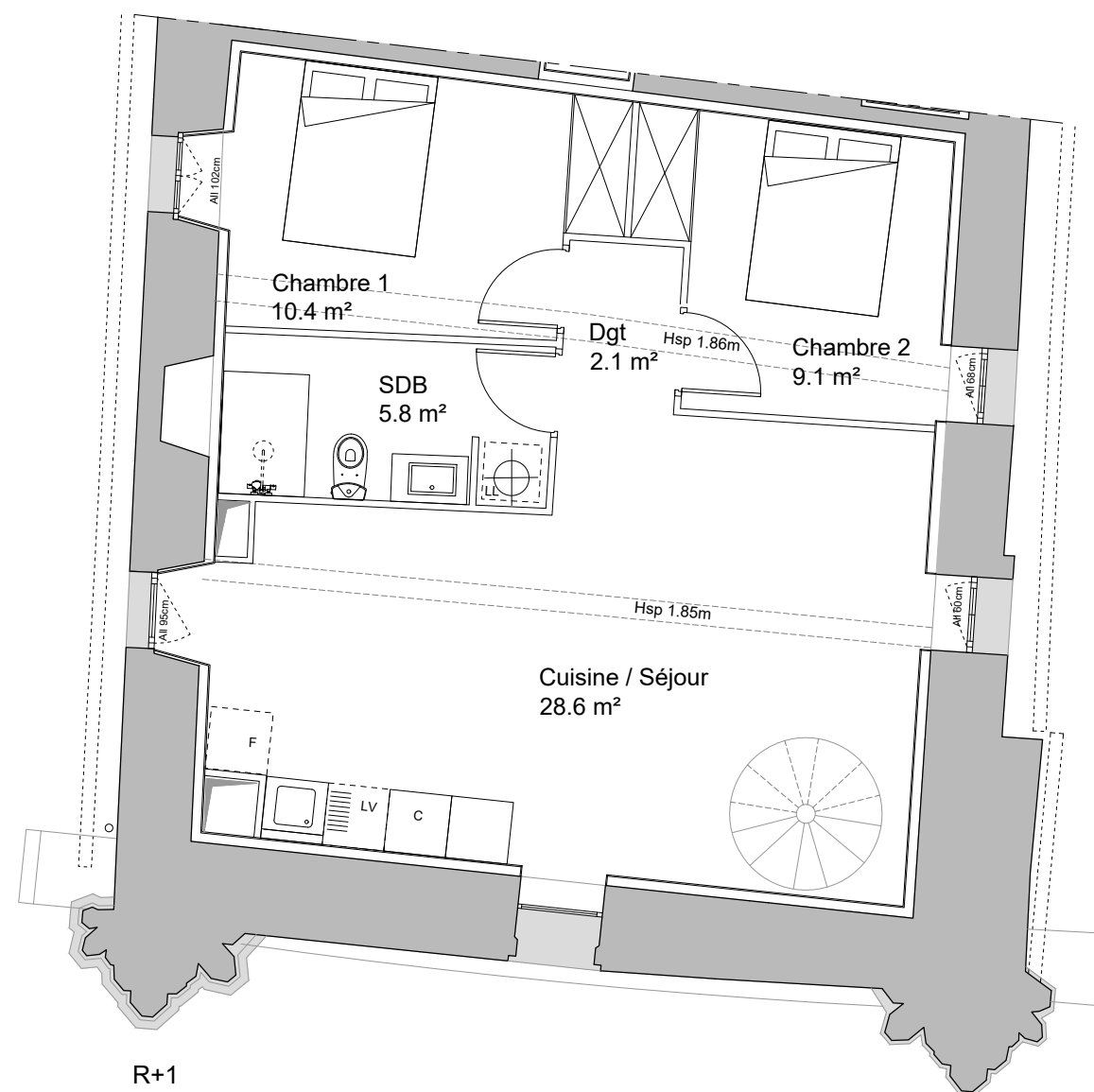

R+1

JARDIN
334.4m²

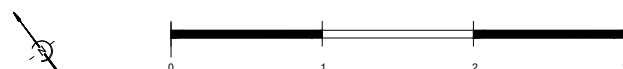

- Le présent plan exprime la figure et les dispositions générales de l'appartement. Celles-ci sont susceptibles de variation en fonction des nécessités techniques et sous réserve d'accord des services d'urbanisme.

1.75

Bâtiment
ABBAYE