

Niveau	0	Lot n° :	11	Surf. hab. :	21,50 m ²	Nb de couchage :	3 C
--------	----------	----------	-----------	--------------	----------------------	------------------	------------

UH n°: **111**

Surfaces habitables (m²)

Entrée: **2,05**

Chambre **3,30**

Salle d'eau **2,70**

Placard technique: **0,30**

Séjour: **13,15**

Terrasse: **7,30**

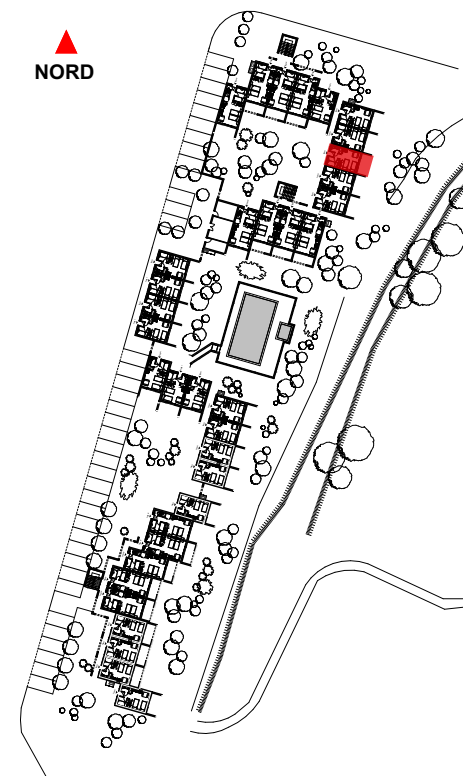

LES SALADELLES – ARLES

ATTESTATION DE SUPERFICIE

A la demande de la société **ARLES AMANDIERS DEVELOPPEMENT**

- Le présent document concerne le bien immobilier sis :

Adresse : **Les Saladelles, MAS DE VERAN – QUARTIER FOURCHON.**

Code Postal : 13200 - Ville : ARLES

Lot de copropriété portant le numéro: **11.**

Etage : **RDC**

Appartenant à : **ARLES AMANDIERS DEVELOPPEMENT**

Demeurant à : **Les Patios du Forbin – 9bis Place John REWALD
13100 – Aix-en-Provence**

- La présente attestation de surface est établie conformément à la Loi N°96-1107 du 18 décembre 1996 et au décret d'application qui s'y rattache.
- La superficie du bien, suivant la définition légale est de **21,50 m²**
(Cette surface ne prend pas en compte les locaux annexes)
- Cette attestation est établie par le cabinet d'Architecte :

Nom : **ART TECH & CIE**

Adresse : **48, rue de Strasbourg – 11000 CARCASSONNE**

Date de l'attestation : 6 février 2019

Signature :

ARTTECH & CIE
D. BEZES - E. CHARON
ARCHITECTES D P L G
48, rue de Strasbourg - 11000 CARCASSONNE
tél. 04 68 47 34 31 - fax. 04 68 25 25 17
agence@art-tech.pro
Architectes Associés
SIREN 533 716 940
TVA Intracommunautaire FR59533716940

Nom du signataire :

Dominique BEZES

Rapport de mission de repérage des matériaux et produits contenant de l'amiante pour l'établissement du constat établi à l'occasion de la vente d'un immeuble bâti (listes A et B de l'annexe 13-9 du Code de la Santé publique)

Numéro de dossier : 1127/11/2018 PERRUCHON
Date du repérage : 26/11/2018

Références réglementaires

Textes réglementaires	Articles L 271-4 à L 271-6 du code de la construction et de l'habitation, Art. L. 1334-13, R. 1334-20 et 21 , R. 1334-23 et 24, Annexe 13.9 du Code de la Santé Publique; Arrêtés du 12 décembre 2012 et 26 juin 2013, décret 2011-629 du 3 juin 2011, arrêté du 1 ^{er} juin 2015.
-----------------------	---

Immeuble bâti visité

Adresse	Rue : Le village Camarguais, studio N°111 quartier Fourchan 474 Chemin de la Prairie. Bât., escalier, niveau, appartement n°, lot n°: Bat. B; Etage RDC Lot numéro 11, Code postal, ville : 13200 ARLES (France) Section cadastrale : NC, Parcelle numéro : NC,
Périmètre de repérage : Un Studio cabine
Type de logement : Fonction principale du bâtiment : Date de construction : Appartement - Studio cabine Habitation (partie privative d'immeuble) < 1997

Le propriétaire et le commanditaire

Le(s) propriétaire(s) :	Nom et prénom : ... M.et Mme PERRUCHON
Le commanditaire	Nom et prénom : ... M.et Mme PERRUCHON

Le(s) signataire(s)

	NOM Prénom	Fonction	Organisme certification	Détail de la certification
Opérateur(s) de repérage ayant participé au repérage ----- Personne(s) signataire(s) autorisant la diffusion du rapport	TENA Vincent	Opérateur de repérage	B.2.C 16 rue Eugène Delacroix 67200 STRASBOURG	Obtention : 27/11/2017 Échéance : 26/11/2022 N° de certification : B2C-0136
Raison sociale de l'entreprise : Alpes diagnostics (Numéro SIRET : 79407123300017) Adresse : 240 montée des vraies richesses, 04100 Manosque Désignation de la compagnie d'assurance : Axa assurances Numéro de police et date de validité : 6046945004 /				

Le rapport de repérage

Date d'émission du rapport de repérage : 26/11/2018
Diffusion : le présent rapport de repérage ne peut être reproduit que dans sa totalité, annexes incluses
Pagination : le présent rapport avec les annexes comprises, est constitué de 14 pages, la conclusion est située en page 2.

Sommaire

- 1 Les conclusions**
- 2 Le(s) laboratoire(s) d'analyses**
- 3 La mission de repérage**
 - 3.1 L'objet de la mission
 - 3.2 Le cadre de la mission
 - 3.2.1 L'intitulé de la mission
 - 3.2.2 Le cadre réglementaire de la mission
 - 3.2.3 L'objectif de la mission
 - 3.2.4 Le programme de repérage de la mission réglementaire.
 - 3.2.5 Programme de repérage complémentaire (le cas échéant)
 - 3.2.6 Le périmètre de repérage effectif
- 4 Conditions de réalisation du repérage**
 - 4.1 Bilan de l'analyse documentaire
 - 4.2 Date d'exécution des visites du repérage in situ
 - 4.3 Écarts, adjonctions, suppressions par rapport aux arrêtés en vigueur
 - 4.4 Plan et procédures de prélèvements
- 5 Résultats détaillés du repérage**
 - 5.0 Identification des matériaux repérés de la liste A et B
 - 5.1 Liste des matériaux ou produits contenant de l'amiante, états de conservation, conséquences réglementaires (fiche de cotation)
 - 5.2 Liste des matériaux ou produits susceptibles de contenir de l'amiante, mais n'en contenant pas après analyse
- 6 Signatures**
- 7 Annexes**

1. – Les conclusions

Avertissement : les textes ont prévu plusieurs cadres réglementaires pour le repérage des matériaux ou produits contenant de l'amiante, notamment pour les cas de démolition d'immeuble. **La présente mission de repérage ne répond pas aux exigences prévues pour les missions de repérage des matériaux et produits contenant de l'amiante avant démolition d'immeuble ou avant réalisation de travaux dans l'immeuble concerné et son rapport ne peut donc pas être utilisé à ces fins.**

1.1 Liste A : Dans le cadre de mission décrit à l'article 3.2, il n'a pas été repéré

- de matériaux ou produits de la liste A contenant de l'amiante.

1.1 Liste B : Dans le cadre de mission décrit à l'article 3.2, il a été repéré :

- des matériaux et produits de la liste B contenant de l'amiante sur jugement de l'opérateur : Plaques ondulées fibres-ciment (Toiture /Auvent appartenant à la copropriété mais accessible depuis la partie privée) pour lequel il est recommandé de réaliser une évaluation périodique. *

*** Un détail des conséquences réglementaires et recommandations est fourni en annexe de ce rapport, il est rappelé la nécessité d'avertir de la présence d'amiante toute personne pouvant intervenir sur ou à proximité des matériaux et produits concernés ou de ceux les recouvrant ou les protégeant.**

1.2. Dans le cadre de mission décrit à l'article 3.2 les locaux ou parties de locaux, composants ou parties de composants qui n'ont pu être visités et pour lesquels des investigations complémentaires sont nécessaires afin de statuer sur la présence ou l'absence d'amiante :

Localisation	Parties du local	Raison
Combles/toiture	-	Trappe salle de bains non démontable

Certains locaux, parties de locaux ou composants n'ont pas pu être sondés, des investigations complémentaires doivent être réalisées afin d'y vérifier la présence éventuelle d'amiante. Les obligations réglementaires du(des) propriétaire(s) prévues aux articles R.1334-15 à R.1334-18 du Code de la Santé Publique, ne sont pas remplies conformément aux dispositions de l'article 3 de l'arrêté du 12 Décembre 2012 (Listes "A" et "B"). De ce fait le vendeur reste responsable au titre des vices cachés en cas de présence d'Amiante. En cas de présence d'Amiante, et si il y a obligation de retrait, ce dernier sera à la charge du vendeur.

2. – Le(s) laboratoire(s) d'analyses

3. – La mission de repérage

3.1 L'objet de la mission

Dans le cadre de la vente de l'immeuble bâti, ou de la partie d'immeuble bâti, décrit en page de couverture du présent rapport, la mission consiste à repérer dans cet immeuble, ou partie d'immeuble, certains matériaux ou produits contenant de l'amiante conformément à la législation en vigueur.

Pour s'exonérer de tout ou partie de sa garantie des vices cachés, le propriétaire vendeur annexe à la promesse de vente ou au contrat de vente le présent rapport.

3.2 Le cadre de la mission

3.2.1 L'intitulé de la mission

«Repérage en vue de l'établissement du constat établi à l'occasion de la vente de tout ou partie d'un immeuble bâti».

3.2.2 Le cadre réglementaire de la mission

L'article L 271-4 du code de la construction et de l'habitation prévoit qu' «en cas de vente de tout ou partie d'un immeuble bâti, un dossier de diagnostic technique, fourni par le vendeur, est annexé à la promesse de vente ou, à défaut de promesse, à l'acte authentique de vente. En cas de vente publique, le dossier de diagnostic technique est annexé au cahier des charges.»

Le dossier de diagnostic technique comprend, entre autres, «l'état mentionnant la présence ou l'absence de matériaux ou produits contenant de l'amiante prévu à l'article L. 1334-13 du même code».

La mission, s'inscrivant dans ce cadre, se veut conforme aux textes réglementaires de référence mentionnés en page de couverture du présent rapport.

3.2.3 L'objectif de la mission

«Le repérage a pour objectif d'identifier et de localiser les matériaux et produits contenant de l'amiante mentionnés en annexe du Code la santé publique.»

L'Annexe du Code de la santé publique est l'annexe 13.9 (liste A et B).

3.2.4 Le programme de repérage de la mission réglementaire

Le programme de repérage est défini à minima par l'Annexe 13.9 (liste A et B) du Code de la santé publique et se limite pour une mission normale à la recherche de matériaux et produits contenant de l'amiante dans les composants et parties de composants de la construction y figurant.

En partie droite l'extrait du texte de l'Annexe 13.9

Liste A	
Composant de la construction	Partie du composant à vérifier ou à sonder
Placage, Calorifugage, Faux plafonds	Placage
	Calorifugage
	Faux plafonds
Liste B	
Composant de la construction	Partie du composant à vérifier ou à sonder
1. Parties verticales intérieures	
Légers, Cloisons "en creux" et Poteries (géoplâtres et minéraux)	Enduite projetée
	Revêtement dur (plaque de marbre)
	Revêtement dur (carrelage-ciment)
	Enduit orange de poterie (carton)
	Enduit orange de poterie (carrelage-ciment)
	Enduit orange de poterie (carrelage-ciment)
Cloisons (gypse et plâtre), Gypsum et Coffres horizontaux	Enduite projetée
	Faux-plafonds de cloisons
2. Planchers et plafonds	
Plafonds, Foutres et Chaperons, Gânes et Coffres horizontaux	Enduite projetée
	Faux-plafonds collés ou vissés
	Planchers
3. Conduits, canalisations et équipements intérieurs	
Conduits de fluides (air, eau, autres fluides)	Conduits
	Enroulement de calorifuge
Clapets / volets coupe-feu	Clapets coupe-feu
	Volets coupe-feu
	Rabotage
Fentes coupe-feu	Joints (traces)
	Joints (traces)
Vitrif. ondules	Conduits
	Conduits
4. Eléments extérieurs	
Toitures	Plaque (composant)
	Plaque (fibre-ciment)
	Andalite (composée)
	Andalite (fibre-ciment)
	Accrochetoiles de couverture (composée)
	Accrochetoiles de couverture (fibre-ciment)
Bardages et façades légères	Plaque (composant)
	Plaque (fibre-ciment)
	Andalite (composée)
	Andalite (fibre-ciment)
	Faux-plafonds (composée)
Conduits en toiture et façade	Faux-plafonds (fibre-ciment)
	Conduits d'eau pluviale en amiante-ciment
	Conduits d'eau usée en amiante-ciment
Conduits de fumée en amiante-ciment	

Important : Le programme de repérage de la mission de base est limitatif. Il est plus restreint que celui élaboré pour les missions de repérage de matériaux ou produits contenant de l'amiante avant démolition d'immeuble ou celui à élaborer avant réalisation de travaux.

3.2.5 Programme de repérage complémentaire (le cas échéant)

En plus du programme de repérage réglementaire, le présent rapport porte sur les parties de composants suivantes :

Composant de la construction	Partie du composant ayant été inspecté (Description)	Sur demande ou sur information
Néant	-	

3.2.6 Le périmètre de repérage effectif

Il s'agit de l'ensemble des locaux ou parties de l'immeuble concerné par la mission de repérage figurant sur le schéma de repérage joint en annexe à l'exclusion des locaux ou parties d'immeuble n'ayant pu être visités.

Descriptif des pièces visitées

Hall d'entrée,
Coin nuit,
Salle d'eau,

Pièce principale,
Placard,
Auvent

Localisation	Description
Hall d'entrée	Sol : parquet bois Plinthes : Bois et Peinture Mur : Métal Plafond : Enduit et Peinture Porte (P1) : Bois et Peinture
Coin nuit	Sol : parquet bois Plinthes : bois et Peinture Mur : Enduit et Peinture Plafond : Enduit et Peinture Fenêtre (F1) : Bois et Peinture Porte (P1) : Bois et Peinture
Salle d'eau	Sol : parquet bois Mur : enduit-faïence et Peinture- Plafond : enduit et peinture Fenêtre (F1) : bois et Peinture Porte (P1) : Bois et Peinture
Pièce principale	Sol : parquet bois Plinthes : bois et Peinture Mur : enduit-faïence et Peinture- Plafond : enduit et peinture Fenêtre coulissante intérieure (F1) : Métal Fenêtre coulissante extérieure (F1) : Métal
Placard	Sol : parquet bois Mur : Enduit et Peinture Plafond : enduit et peinture Porte coulissante (P1) : PVC
Auvent	Sol : Bois Mur : Crépi Plafond : lambris bois et Peinture

4. – Conditions de réalisation du repérage

4.1 Bilan de l'analyse documentaire

Documents demandés	Documents remis
Rapports concernant la recherche d'amiante déjà réalisés	-
Documents décrivant les ouvrages, produits, matériaux et protections physiques mises en place	-
Eléments d'information nécessaires à l'accès aux parties de l'immeuble bâti en toute sécurité	-

4.2 Date d'exécution des visites du repérage in situ

Date de la commande : 20/11/2018

Date(s) de visite de l'ensemble des locaux : 26/11/2018

Durée du repérage : 01 h 30

4.3 Écarts, adjonctions, suppressions par rapport aux arrêtés en vigueur

La mission de repérage s'est déroulée conformément aux prescriptions des arrêtés.

Observations	Oui	Non	Sans Objet
Plan de prévention réalisé avant intervention sur site	-	-	X
Vide sanitaire accessible			X
Combles ou toiture accessibles et visitables			X

4.4 Plan et procédures de prélèvements

Néant

5. – Résultats détaillés du repérage

5.0.1 Liste des matériaux repérés de la liste A

Localisation	Identifiant + Description	Conclusion (justificatio n)	Etat de conservation	Commentaires
Néant	-			

Aucun autre matériau de la liste A n'a été repéré dans périmètre de repérage mentionné au paragraphe 3.2.6

5.0.1 Liste des matériaux repérés de la liste B

Localisation	Identifiant + Description	Conclusion (justificatio n)	Etat de conservation	Commentaires
Toiture /Auvent (appartenant à la copropriété)	<u>Identifiant:</u> M001 <u>Description:</u> Plaques ondulées fibres-ciment	Présence d'amiante (sur jugement de l'opérateur)	Score EP (Z-III-RF)	

Aucun autre matériau de la liste B n'a été repéré dans périmètre de repérage mentionné au paragraphe 3.2.6

5.1 Liste des matériaux ou produits contenant de l'amiante, états de conservation, conséquences réglementaires (fiche de cotation)

Matériaux ou produits contenant de l'amiante

Localisation	Identifiant + Description	Conclusion (justification)	Etat de conservation** et préconisations*	Photo
Toiture /Auvent (appartenant à la copropriété)	<p><u>Identifiant:</u> M001 <u>Description:</u> Plaques ondulées fibres-ciment <u>Liste selon annexe.13-9 du CSP :</u> B</p>	Présence d'amiante (sur jugement de l'opérateur)	<p>Matériau non dégradé</p> <p>Résultat EP**</p> <p>Préconisation : Il est recommandé de réaliser une évaluation périodique.</p>	

* Un détail des conséquences réglementaires et recommandations est fournis en annexe 7.4 de ce présent rapport
 ** détails fournis en annexe 7.3 de ce présent rapport

Nota : il est mentionné la nécessité d'avertir de la présence d'amiante toute personne pouvant intervenir sur ou à proximité des matériaux et produits concernés ou de ceux les recouvrant ou les protégeant.

5.2 Listes des matériaux et produits ne contenant pas d'amiante après analyse

Localisation	Identifiant + Description
Néant	-

6. – Signatures

Nota : Le présent rapport est établi par une personne dont les compétences sont certifiées par **B.2.C 16 rue Eugène Delacroix 67200 STRASBOURG (détail sur www.cofrac.fr programme n°4-4-11)**

Fait à **ARLES**, le **26/11/2018**

Par : **TENA Vincent**



Signature du représentant :

ANNEXES**Au rapport de mission de repérage n° 1127/11/2018 PERRUCHON****Informations conformes à l'annexe III de l'arrêté du 12 décembre 2012**

Les maladies liées à l'amiante sont provoquées par l'inhalation des fibres. Toutes les variétés d'amiante sont classées comme substances cancérigènes avérées pour l'homme. L'inhalation de fibres d'amiante est à l'origine de cancers (mésothéliomes, cancers broncho-pulmonaires) et d'autres pathologies non cancéreuses (épanchements pleuraux, plaques pleurales).

L'identification des matériaux et produits contenant de l'amiante est un préalable à l'évaluation et à la prévention des risques liés à l'amiante. Elle doit être complétée par la définition et la mise en œuvre de mesures de gestion adaptées et proportionnées pour limiter l'exposition des occupants présents temporairement ou de façon permanente dans l'immeuble. L'information des occupants présents temporairement ou de façon permanente est un préalable essentiel à la prévention du risque d'exposition à l'amiante.

Il convient donc de veiller au maintien du bon état de conservation des matériaux et produits contenant de l'amiante afin de remédier au plus tôt aux situations d'usure anormale ou de dégradation.

Il conviendra de limiter autant que possible les interventions sur les matériaux et produits contenant de l'amiante qui ont été repérés et de faire appel aux professionnels qualifiés, notamment dans le cas de retrait ou de confinement de ce type de matériau ou produit.

Enfin, les déchets contenant de l'amiante doivent être éliminés dans des conditions strictes.







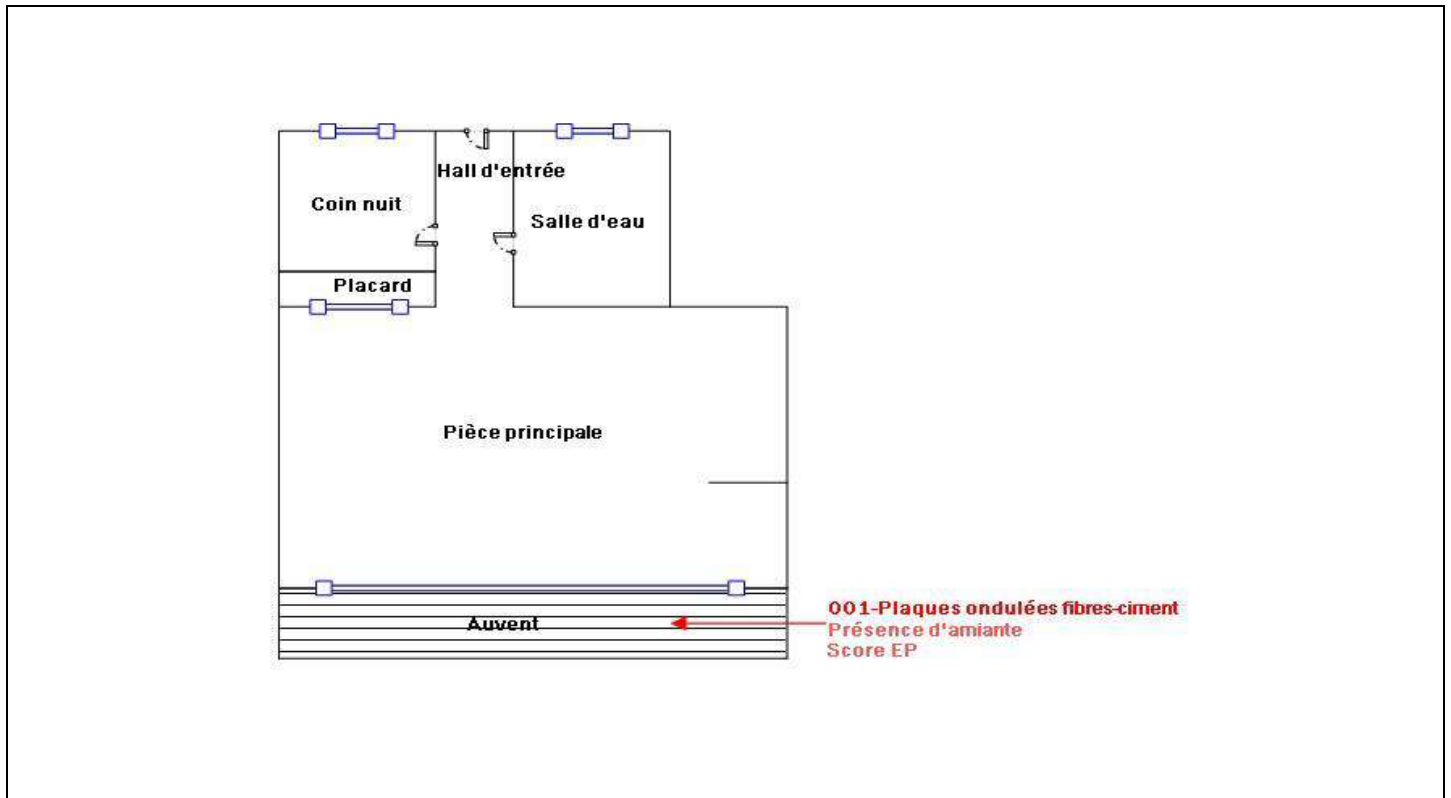





Renseignez-vous auprès de votre mairie ou de votre préfecture. Pour connaître les centres d'élimination près de chez vous, consultez la base de données « déchets » gérée par l'ADEME, directement accessible sur le site internet www.sinoe.org.

Sommaire des annexes**7 Annexes****7.1 Schéma de repérage****7.2 Rapports d'essais****7.3 Grilles réglementaires d'évaluation de l'état de conservation des matériaux et produits contenant de l'amiante****7.4 Conséquences réglementaires et recommandations****7.5 Documents annexés au présent rapport**

7.1 - Annexe - Schéma de repérage



Légende

	Conduit en fibro-ciment		Dalles de sol	<p>Nom du propriétaire : M.et Mme PERRUCHON Adresse du bien : Le village Camarguais, studio N°111 quartier Fourchan 474 Chemin de la Prairie. 13200 ARLES (France)</p>
	Conduit autre que fibro-ciment		Carrelage	
	Brides		Colle de revêtement	
	Dépôt de Matériaux contenant de l'amiante		Dalles de faux-plafond	
	Matériau ou produit sur lequel un doute persiste		Toiture en fibro-ciment	
	Présence d'amiante		Toiture en matériaux composites	

Photos

	<p>Photo n° PhA001 Localisation : Toiture /Auvent (appartenant à la copropriété) Ouvrage : Toitures Partie d'ouvrage : Plaques ondulées fibres-ciment Description : Plaques ondulées fibres-ciment Localisation sur croquis : 001-Plaques ondulées fibres-ciment</p>
---	---

7.2 - Annexe - Rapports d'essais

Identification des prélèvements :

Identifiant et prélèvement	Localisation	Composant de la construction	Parties du composant	Description
-	-	-	-	-

Copie des rapports d'essais :

Aucun rapport d'essai n'a été fourni ou n'est disponible

7.3 - Annexe - Evaluation de l'état de conservation des matériaux et produits contenant de l'amiante

Grilles d'évaluation de l'état de conservation des matériaux ou produit de la liste A

Aucune évaluation n'a été réalisée

Critères d'évaluation de l'état de conservation des matériaux ou produit de la liste A

1. Classification des différents degrés d'exposition du produit aux circulations d'air

Fort	Moyen	Faible
1° Il n'existe pas de système spécifique de ventilation, la pièce ou la zone homogène évaluée est ventilée par ouverture des fenêtres. ou 2° Le faux plafond se trouve dans un local qui présente une (ou plusieurs) façade(s) ouverte(s) sur l'extérieur susceptible(s) de créer des situations à forts courants d'air, ou 3° Il existe un système de ventilation par insufflation d'air dans le local et l'orientation du jet d'air est telle que celui-ci affecte directement le faux plafond contenant de l'amiante.	1° Il existe un système de ventilation par insufflation d'air dans le local et l'orientation du jet est telle que celui-ci n'affecte pas directement le faux plafond contenant de l'amiante, ou 2° Il existe un système de ventilation avec reprise(s) d'air au niveau du faux plafond (système de ventilation à double flux).	1° Il n'existe ni ouvrant ni système de ventilation spécifique dans la pièce ou la zone évaluée, ou 2° Il existe dans la pièce ou la zone évaluée, un système de ventilation par extraction dont la reprise d'air est éloignée du faux plafond contenant de l'amiante.

2. Classification des différents degrés d'exposition du produit aux chocs et vibrations

Fort	Moyen	Faible
L'exposition du produit aux chocs et vibrations sera considérée comme forte dans les situations où l'activité dans le local ou à l'extérieur engendre des vibrations, ou rend possible les chocs directs avec le faux plafond contenant de l'amiante (ex : hall industriel, gymnase, discothèque...).	L'exposition du produit aux chocs et vibrations sera considérée comme moyenne dans les situations où le faux plafond contenant de l'amiante n'est pas exposé aux dommages mécaniques mais se trouve dans un lieu très fréquenté (ex : supermarché, piscine, théâtre,...).	L'exposition du produit aux chocs et vibrations sera considérée comme faible dans les situations où le faux plafond contenant de l'amiante n'est pas exposé aux dommages mécaniques, n'est pas susceptible d'être dégradé par les occupants ou se trouve dans un local utilisé à des activités tertiaires passives.

Grilles d'évaluation de l'état de conservation des matériaux ou produit de la liste B

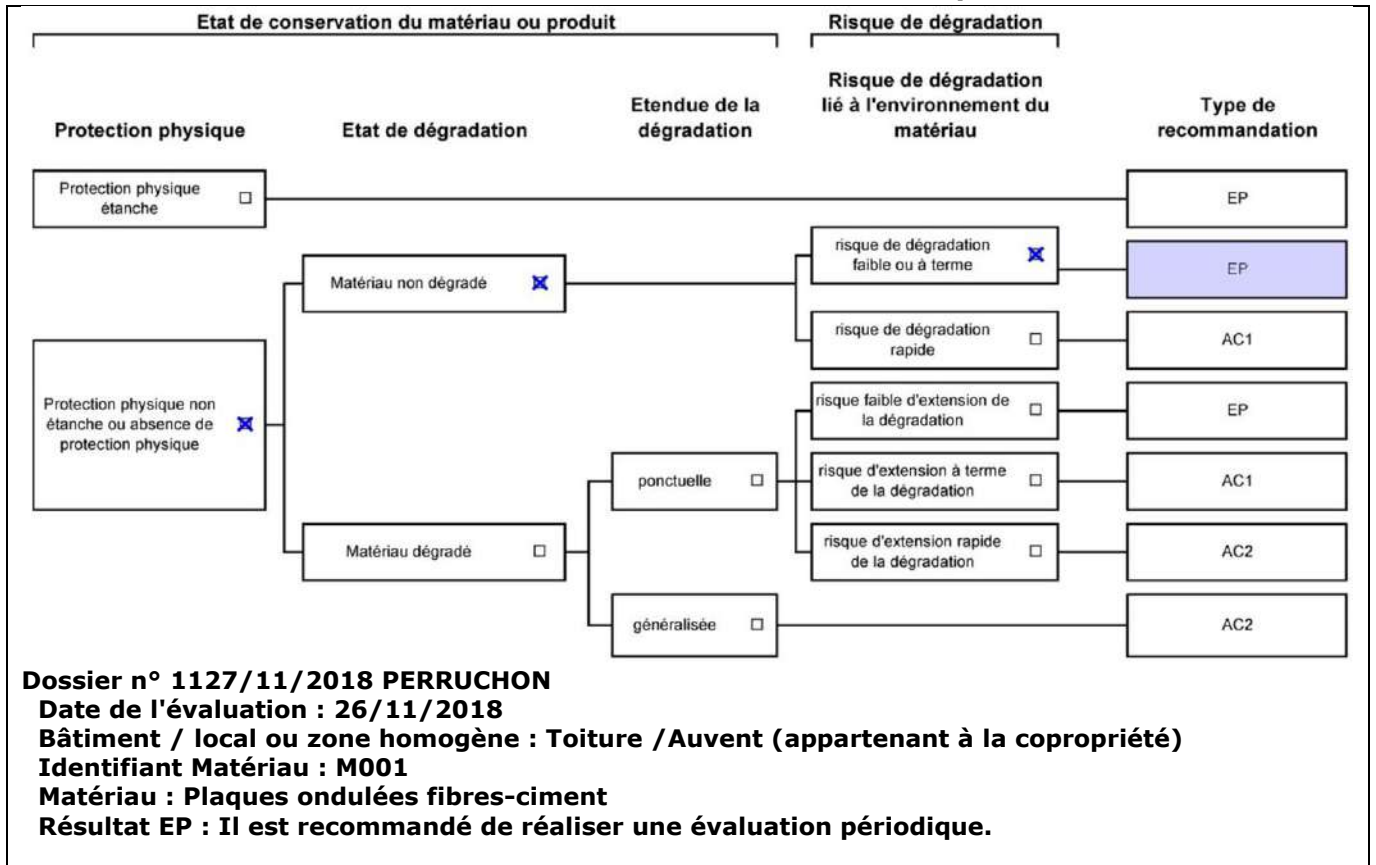

Critères d'évaluation de l'état de conservation des matériaux ou produit de la liste B

1. Classification des niveaux de risque de dégradation ou d'extension de la dégradation du matériau.

Risque faible de dégradation ou d'extension de dégradation	Risque de dégradation ou d'extension à terme de la dégradation	Risque de dégradation ou d'extension rapide de la dégradation
L'environnement du matériau contenant de l'amiante ne présente pas ou très peu de risque pouvant entraîner à terme, une dégradation ou une extension de la dégradation du matériau.	L'environnement du matériau contenant de l'amiante présente un risque pouvant entraîner à terme, une dégradation ou une extension de la dégradation du matériau.	L'environnement du matériau contenant de l'amiante présente un risque important pouvant entraîner rapidement, une dégradation ou une extension de la dégradation du matériau.

Légende : EP = évaluation périodique ; AC1 = action corrective de premier niveau ; AC2 = action corrective de second niveau.

L'évaluation du risque de dégradation lié à l'environnement du matériau ou produit prend en compte :

- Les agressions physiques intrinsèques au local (ventilation, humidité, etc...) selon que le risque est probable ou avéré ;
- La sollicitation des matériaux ou produits liée à l'activité des locaux, selon qu'elle est exceptionnelle/faible ou quotidienne/forte.

Elle ne prend pas en compte certains facteurs fluctuants d'aggravation de la dégradation des produits et matériaux, comme la fréquence d'occupation du local, la présence d'animaux nuisibles, l'usage réel des locaux, un défaut d'entretien des équipements, etc...

7.4 - Annexe - Conséquences réglementaires et recommandations**Conséquences réglementaires suivant l'état de conservation des matériaux ou produit de la liste A**

Article R1334-27 : En fonction du résultat du diagnostic obtenu à partir de la grille d'évaluation de l'arrêté du 12 décembre 2012, le propriétaire met en œuvre les préconisations mentionnées à l'article R1334-20 selon les modalités suivantes :

Score 1 – L'évaluation périodique de l'état de conservation de ces matériaux et produits de la liste A contenant de l'amiante est effectuée dans un délai maximal de trois ans à compter de la date de remise au propriétaire du rapport de repérage ou des résultats de la dernière évaluation de l'état de conservation, ou à l'occasion de toute modification substantielle de l'ouvrage et de son usage. La personne ayant réalisé cette évaluation en remet les résultats au propriétaire contre accusé de réception.

Score 2 – La mesure d'empoussièrément dans l'air est effectuée dans les conditions définies à l'article R1334-25, dans un délai de trois mois à compter de la date de remise au propriétaire du rapport de repérage ou des résultats de la dernière évaluation de l'état de conservation. L'organisme qui réalise les prélèvements d'air remet les résultats des mesures d'empoussièrément au propriétaire contre accusé de réception.

Score 3 – Les travaux de confinement ou de retrait de l'amiante sont mis en œuvre selon les modalités prévues à l'article R. 1334-29.

Article R1334-28 : Si le niveau d'empoussièrément mesuré dans l'air en application de l'article R1334-27 est inférieur ou égal à la valeur de cinq fibres par litre, le propriétaire fait procéder à l'évaluation périodique de l'état de conservation des matériaux et produits de la liste A contenant de l'amiante prévue à l'article R1334-20, dans un délai maximal de trois ans à compter de la date de remise des résultats des mesures d'empoussièrément ou à l'occasion de toute modification substantielle de l'ouvrage ou de son usage.

Si le niveau d'empoussièrément mesuré dans l'air en application de l'article R1334-27 est supérieur à cinq fibres par litre, le propriétaire fait procéder à des travaux de confinement ou de retrait de l'amiante, selon les modalités prévues à l'article R1334-29.

Article R1334-29 : Les travaux précités doivent être achevés dans un délai de trente-six mois à compter de la date à laquelle sont remis au propriétaire le rapport de repérage ou les résultats des mesures d'empoussièrément ou de la dernière évaluation de l'état de conservation.

Pendant la période précédant les travaux, des mesures conservatoires appropriées doivent être mises en œuvre afin de réduire l'exposition des occupants et de la maintenir au niveau le plus bas possible, et dans tous les cas à un niveau d'empoussièrément inférieur à cinq fibres par litre. Les mesures conservatoires ne doivent conduire à aucune sollicitation des matériaux et produits concernés par les travaux.

Le propriétaire informe le préfet du département du lieu d'implantation de l'immeuble concerné, dans un délai de deux mois à compter de la date à laquelle sont remis le rapport de repérage ou les résultats des mesures d'empoussièrément ou de la dernière évaluation de l'état de conservation, des mesures conservatoires mises en œuvre, et, dans un délai de douze mois, des travaux à réaliser et de l'échéancier proposé.

Article R.1334-29-3 :

I) A l'issue des travaux de retrait ou de confinement de matériaux et produits de la liste A mentionnés à l'article R.1334-29, le propriétaire fait procéder par une personne mentionnée au premier alinéa de l'article R.1334-23, avant toute restitution des locaux traités, à un examen visuel de l'état des surfaces traitées. Il fait également procéder, dans les conditions définies à l'article R.1334-25, à une mesure du niveau d'empoussièrément dans l'air après démantèlement du dispositif de confinement. Ce niveau doit être inférieur ou égal à cinq fibres par litre.

II) Si les travaux ne conduisent pas au retrait total des matériaux et produits de la liste A contenant de l'amiante, il est procédé à une évaluation périodique de l'état de conservation de ces matériaux et produits résiduels dans les conditions prévues par l'arrêté mentionné à l'article R.1334-20, dans un délai maximal de trois ans à compter de la date à laquelle sont remis les résultats du contrôle ou à l'occasion de toute modification substantielle de l'ouvrage ou de son usage.

III) Lorsque des travaux de retrait ou de confinement de matériaux et produits de la liste B contenant de l'amiante sont effectués à l'intérieur de bâtiment occupés ou fréquentés, le propriétaire fait procéder, avant toute restitution des locaux traités, à l'examen visuel et à la mesure d'empoussièrément dans l'air mentionnée au premier alinéa du présent article.

Détail des préconisations suivant l'état de conservation des matériaux ou produit de la liste B

- Réalisation d'une « évaluation périodique »**, lorsque le type de matériau ou produit concerné contenant de l'amiante, la nature et l'étendue des dégradations qu'il présente et l'évaluation du risque de dégradation ne conduisent pas à conclure à la nécessité d'une action de protection immédiate sur le matériau ou produit, consistant à :
 - Contrôler périodiquement que l'état de dégradation des matériaux et produits concernés ne s'aggrave pas et, le cas échéant, que leur protection demeure en bon état de conservation ;
 - Rechercher, le cas échéant, les causes de dégradation et prendre les mesures appropriées pour les supprimer.
- Réalisation d'une « action corrective de premier niveau »**, lorsque le type de matériau ou produit concerné contenant de l'amiante, la nature et l'étendue des dégradations et l'évaluation du risque de dégradation conduisent à conclure à la nécessité d'une action de remise en état limitée au remplacement, au recouvrement ou à la protection des seuls éléments dégradés, consistant à :
 - Rechercher les causes de la dégradation et définir les mesures correctives appropriées pour les supprimer ;
 - Procéder à la mise en œuvre de ces mesures correctives afin d'éviter toute nouvelle dégradation et, dans l'attente, prendre les mesures de protection appropriées afin de limiter le risque de dispersion des fibres d'amiante ;
 - Veiller à ce que les modifications apportées ne soient pas de nature à aggraver l'état des autres matériaux et produits contenant de l'amiante restant accessibles dans la même zone ;
 - Contrôler périodiquement que les autres matériaux et produits restant accessibles ainsi que, le cas échéant, leur protection demeurent en bon état de conservation.Il est rappelé l'obligation de faire appel à une entreprise certifiée pour le retrait ou le confinement.
- Réalisation d'une « action corrective de second niveau »**, qui concerne l'ensemble d'une zone, de telle sorte que le matériau ou produit ne soit plus soumis à aucune agression ni dégradation, consistant à :
 - Prendre, tant que les mesures mentionnées au c) (paragraphe suivant) n'ont pas été mises en place, les mesures conservatoires appropriées pour limiter le risque de dégradation et la dispersion des fibres d'amiante. Cela peut consister à adapter, voire condamner l'usage des locaux concernés afin d'éviter toute exposition et toute dégradation du matériau ou produit contenant de l'amiante. Durant les mesures conservatoires, et afin de vérifier que celles-ci sont adaptées, une mesure d'empoussièrément est réalisée, conformément aux dispositions du code de la santé publique ;

- b) Procéder à une analyse de risque complémentaire, afin de définir les mesures de protection ou de retrait les plus adaptées, prenant en compte l'intégralité des matériaux et produits contenant de l'amiante dans la zone concernée ;
- c) Mettre en œuvre les mesures de protection ou de retrait définies par l'analyse de risque ;
- d) Contrôler périodiquement que les autres matériaux et produits restant accessibles, ainsi que leur protection, demeurent en bon état de conservation.

En fonction des situations particulières rencontrées lors de l'évaluation de l'état de conservation, des compléments et précisions à ces recommandations sont susceptibles d'être apportées.

7.5 - Annexe - Autres documents

Votre Assurance

► RCE PRESTATAIRES



SARL CT DIAGNOSTICS
240 MTE DES VRAIES RICHESSES
04100 MANOSQUE FR

COURTIER

CARENE ASSCES PACT OFFICE
9 PLACE BENOIT CREPU
BP 5004
69245 LYON CEDEX 05
Tél : 04 72 41 96 96
Fax : 04 72 40 99 96
Portefeuille : 0201351084

Vos références :

Contrat n° 6046945004
Client n° 0504736520

ATTESTATION

AXA France IARD, atteste que :

SARL CT DIAGNOSTICS
240 MTE DES VRAIES RICHESSES
04100 MANOSQUE

est titulaire d'un contrat d'assurance N° 6046945004 garantissant les conséquences pécuniaires de la responsabilité civile pouvant lui incomber du fait de l'exercice des activités suivantes :

Loi Carrez
L'état de l'installation intérieure de gaz
Etat parasitaire
Contrôle périodique amiante
Diagnostic amiante avant/après travaux / démolition
Diagnostic amiante avant vente
Dossier technique amiante
Exposition au plomb (CREP)
Recherche de plomb avant/après travaux
Risques naturels et technologiques
Diagnostic de performance énergétique
Etat de l'installation intérieure de l'électricité
Calcul des tantièmes et millièmes de copropriétés
Diagnostic technique SRU
Surface habitable (article R111-2 code de la construction)
Diagnostic métrage habitable (loi BOUTIN)

A l'exclusion de toutes activités relevant de l'exercice d'une profession réglementée autre telle que le conseil juridique ou la gestion immobilière et toutes activités de conseil et de bureau d'études.

La garantie s'exerce à concurrence des montants de garanties figurant dans le tableau ci-après.

AXA France IARD SA

Société anonyme au capital de 214 799 030 Euros
Siège social : 313, Terrasses de l'Arche - 92727 Nanterre Cedex 722 057 460 R.C.S. Nanterre
Entreprise régie par le Code des assurances - TVA intracommunautaire n° FR 14 722 057 460
Opérations d'assurances exonérées de TVA - art. 261-C CGI - sauf pour les garanties portées par AXA Assistance

1/3



Accréditation
n°4-0557
PORTÉE
DISPONIBLE SUR
www.cofrac.fr



Bureau Contrôle Certification

N° de certification
B2C - 0136

CERTIFICATION
attribuée à :

Monsieur Vincent TENA
Dans les domaines suivants :

Certification Amiante : Missions de repérage des matériaux et produits des listes A et B et l'évaluations périodiques de l'état de conservation des matériaux et produits de la liste A dans les bâtiments autres que ceux relevant de la mention.	
Obtenu le : 27/11/2017	Valable jusqu'au : 26/11/2022*
<small>Arrêté du 25 juillet 2016 définissant les critères de certification des compétences des personnes physiques opérateurs de repérages, d'évaluation périodique de l'état de conservation des matériaux et produits contenant de l'amiante, et d'examen visuel après travaux dans les immeubles bâtis et les critères d'accréditation des organismes de certification.</small>	
Certification Termites : Etat relatif à la présence de termites dans le bâtiment en métropole	
Obtenu le : 19/03/2018	Valable jusqu'au : 18/03/2023*
<small>Arrêté du 30 octobre 2006 modifié définissant les critères de certification des compétences des personnes physiques réalisant l'état relatif à la présence de termites dans le bâtiment et les critères d'accréditation des organismes de certification.</small>	
Certification Gaz : Etat de l'installation intérieure de gaz	
Obtenu le : 27/11/2017	Valable jusqu'au : 26/11/2022*
<small>Arrêté du 6 avril 2007 modifié définissant les critères de certification des compétences des personnes physiques réalisant l'état de l'installation intérieure de gaz et les critères d'accréditation des organismes de certification.</small>	
Certification Electricité : Etat de l'installation intérieure d'électricité	
Obtenu le : 23/05/2018	Valable jusqu'au : 22/05/2023*
<small>Arrêté du 8 juillet 2008 modifié définissant les critères de certification des compétences des personnes physiques réalisant l'état de l'installation intérieure d'électricité et les critères d'accréditation des organismes de certification.</small>	
Certification Plomb : Constat de risque d'exposition au plomb (CREP)	
Obtenu le : 23/05/2018	Valable jusqu'au : 22/05/2023*
<small>Arrêté du 21 novembre 2006 modifié définissant les critères de certification des compétences des personnes physiques opérateurs des constats de risque d'exposition au plomb, des diagnostics du risque d'intoxication par le plomb des peintures ou des contrôles après travaux en présence de plomb, et les critères d'accréditation des organismes de certification.</small>	
Certification DPE : Diagnostic de performance énergétique d'habitations individuelles et de lots dans des bâtiments à usage principal d'habitation. Attestation de prise en compte de la réglementation thermique.	
Obtenu le : 27/11/2017	Valable jusqu'au : 26/11/2022*
<small>Arrêté du 16 octobre 2006 modifié définissant les critères de certification des compétences des personnes physiques réalisant le diagnostic de performance énergétique ou l'attestation de prise en compte de la réglementation thermique, et les critères d'accréditation des organismes de certification.</small>	

Fait à STRASBOURG, le 23 mai 2018

Responsable qualité,
Sandrine SCHNEIDER



*Sous réserve du respect des dispositions contractuelles et des résultats positifs de la surveillance.
La conformité de cette certification peut être vérifiée sur le site :
www.b2c-france.com

16 rue Eugène Delacroix • 67200 STRASBOURG • Tél : 03 88 22 21 97 • e-mail : b.2.c@orange.fr • www.b2c-france.com

Aucun autre document n'a été fourni ou n'est disponible

Etat de l'Installation Intérieure d'Electricité

Numéro de dossier : 1127/11/2018 PERRUCHON
Norme méthodologique employée : AFNOR NF C 16-600 (juillet 2017)
Date du repérage : 26/11/2018
Durée du repérage : 01 h 30

La présente mission consiste, suivant l'arrêté du 28 septembre 2017 et du 4 avril 2011, à établir un état de l'installation électrique, en vue d'évaluer les risques pouvant porter atteinte à la sécurité des personnes. (Application des articles L. 134-7, R134-10 et R134-11 du code de la construction et de l'habitation). En aucun cas, il ne s'agit d'un contrôle de conformité de l'installation vis-à-vis de la réglementation en vigueur.

A. - Désignation et description du local d'habitation et de ses dépendances

Localisation du local d'habitation et de ses dépendances :
Type d'immeuble : **Appartement**
Adresse : **Le village Camarguais, studio N°111
quartier Fourchan
474 Chemin de la Prairie.**
Commune : **13200 ARLES (France)**
Département : **Bouches-du-Rhône**
Référence cadastrale : **Section cadastrale : NC, Parcelle numéro : NC,**
Désignation et situation du ou des lot(s) de copropriété :
..... **Bat. B; Etage RDC Lot numéro 11,**
Périmètre de repérage : **Un Studio cabine**
Année de construction : **< 1997**

B. - Identification du donneur d'ordre

Identité du donneur d'ordre :
Nom et prénom : **M.et Mme PERRUCHON**

Qualité du donneur d'ordre (sur déclaration de l'intéressé) : **Propriétaire**

Propriétaire du local d'habitation et de ses dépendances:
Nom et prénom : **M.et PERRUCHON**

C. - Identification de l'opérateur ayant réalisé l'intervention et signé le rapport

Identité de l'opérateur de diagnostic :
Nom et prénom : **TENA Vincent**
Raison sociale et nom de l'entreprise : **Alpes diagnostics**
Adresse : **240 montée des vraies richesses
.....
04100 Manosque**
Numéro SIRET : **79407123300017**
Désignation de la compagnie d'assurance : **Axa assurances**
Numéro de police et date de validité : **6046945004 /**

Le présent rapport est établi par une personne dont les compétences sont certifiées par **B.2.C** le **23/05/2018** jusqu'au **22/05/2023**. (Certification de compétence **B2C-0136**)

D. – Rappel des limites du champ de réalisation de l'état de l'installation intérieure d'électricité

L'état de l'installation intérieure d'électricité porte sur l'ensemble de l'installation intérieure d'électricité à basse tension des locaux à usage d'habitation située en aval de l'appareil général de commande et de protection de cette installation. Il ne concerne pas les matériels d'utilisation amovibles, ni les circuits internes des matériels d'utilisation fixes, destinés à être reliés à l'installation électrique fixe, ni les installations de production ou de stockage par batteries d'énergie électrique du générateur jusqu'au point d'injection au réseau public de distribution d'énergie ou au point de raccordement à l'installation intérieure. Il ne concerne pas non plus les circuits de téléphonie, de télévision, de réseau informatique, de vidéophonie, de centrale d'alarme, etc., lorsqu'ils sont alimentés en régime permanent sous une tension inférieure ou égale à 50 V en courant alternatif et 120 V en courant continu.

L'intervention de l'opérateur réalisant l'état de l'installation intérieure d'électricité ne porte que sur les constituants visibles, visitables, de l'installation au moment du diagnostic. Elle s'effectue sans démontage de l'installation électrique (hormis le démontage des capots des tableaux électriques lorsque cela est possible) ni destruction des isolants des câbles.

Des éléments dangereux de l'installation intérieure d'électricité peuvent ne pas être repérés, notamment :

- les parties de l'installation électrique non visibles (incorporées dans le gros œuvre ou le second œuvre ou masquées par du mobilier) ou nécessitant un démontage ou une détérioration pour pouvoir y accéder (boîtes de connexion, conduits, plinthes, goulottes, huisseries, éléments chauffants incorporés dans la maçonnerie, luminaires des piscines plus particulièrement) ;
- les parties non visibles ou non accessibles des tableaux électriques après démontage de leur capot ;
- inadéquation entre le courant assigné (calibre) des dispositifs de protection contre les surintensités et la section des conducteurs sur toute la longueur des circuits;

E. – Synthèse de l'état de l'installation intérieure d'électricité**E.1. Anomalies et/ou constatations diverses relevées**

- L'installation intérieure d'électricité ne comporte **aucune anomalie** et ne fait pas l'objet de constatations diverses.
- L'installation intérieure d'électricité ne comporte **aucune anomalie**, mais fait l'objet de **constatations diverses**.
- L'installation intérieure d'électricité **comporte une ou des anomalies**. Il est recommandé au propriétaire de les supprimer en consultant dans les meilleurs délais un installateur électricien qualifié afin d'éliminer les dangers qu'elle(s) présente(nt). L'installation ne fait pas l'objet de constatations diverses.
- L'installation intérieure d'électricité **comporte une ou des anomalies**. Il est recommandé au propriétaire de les supprimer en consultant dans les meilleurs délais un installateur électricien qualifié afin d'éliminer les dangers qu'elle(s) présente(nt). L'installation fait également l'objet de **constatations diverses**.

E.2. Les domaines faisant l'objet d'anomalies sont :

- 1. L'appareil général de commande et de protection et de son accessibilité.
- 2. La protection différentielle à l'origine de l'installation électrique et sa sensibilité appropriée aux conditions de mise à la terre.
- 3. La prise de terre et l'installation de mise à la terre.
- 4. La protection contre les surintensités adaptée à la section des conducteurs, sur chaque circuit.
- 5. La liaison équipotentielle dans les locaux contenant une baignoire ou une douche.
- 6. Les règles liées aux zones dans les locaux contenant une baignoire ou une douche.
- 7. Des matériels électriques présentant des risques de contacts directs.
- 8.1 Des matériels électriques vétustes, inadaptés à l'usage.
- 8.2 Des conducteurs non protégés mécaniquement.
- 9. Des appareils d'utilisation situés dans les parties communes et alimentés depuis la partie privative ou des appareils d'utilisation situés dans la partie privative et alimentés depuis les parties communes.
- 10. La piscine privée ou le bassin de fontaine.

E.3. Les constatations diverses concernent :

- Des installations, parties d'installations ou spécificités non couvertes par le présent diagnostic.
- Des points de contrôle n'ayant pu être vérifiés.
- Des constatations concernant l'installation électrique et/ou son environnement.

F. - Anomalies identifiées

N° Article (1)	Libellé et localisation (*) des anomalies	N° Article (2)	Libellé des mesures compensatoires (3) correctement mises en œuvre	Photos
B7.3 d	L'installation électrique comporte au moins une connexion avec une partie active nue sous tension accessible. Remarques : Présence de connexion de matériel électrique présentant des parties actives nues sous tension (dominos de raccordement et file dénudé)			

(1) Référence des anomalies selon la norme ou la spécification technique utilisée.

(2) Référence des mesures compensatoires selon la norme ou la spécification technique utilisée.

(3) Une mesure compensatoire est une mesure qui permet de limiter un risque de choc électrique lorsque les règles fondamentales de sécurité ne peuvent s'appliquer pleinement pour des raisons soit économiques, soit techniques, soit administratives. Le numéro d'article et le libellé de la mesure compensatoire sont indiqués en regard de l'anomalie concernée.

(*) Avertissement : la localisation des anomalies n'est pas exhaustive. Il est admis que l'opérateur de diagnostic ne procède à la localisation que d'une anomalie par point de contrôle. Toutefois, cet avertissement ne concerne pas le test de déclenchement des dispositifs différentiels.

G.1. - Informations complémentaires

Article (1)	Libellé des informations
B11 a1	L'ensemble de l'installation électrique est protégé par au moins un dispositif différentiel à haute sensibilité inf. ou égal à 30 mA.
B11 b1	L'ensemble des socles de prise de courant est de type à obturateur.
B11 c1	L'ensemble des socles de prise de courant possède un puits de 15 mm.

(1) Référence des informations complémentaires selon la norme ou la spécification technique utilisée.

G.2. - Constatations diverses

Constatation type E1. - Installations, partie d'installation ou spécificités non couvertes

E1 d) le logement étant situé dans un immeuble collectif d'habitation :

- L'installation de mise à la terre située dans les parties communes de l'immeuble collectif d'habitation (prise de terre, conducteur de terre, borne ou barrette principale de terre, liaison équipotentielle principale, conducteur principal de protection et la ou les dérivation(s) éventuelle(s) de terre situées en parties communes de l'immeuble d'habitation) : plus précisément, il n'a pas été contrôlé son existence ni ses caractéristiques

- Les parties d'installation électrique situées dans les parties communes alimentant les matériels d'utilisation placés dans la partie privative : plus précisément, il n'a pas été contrôlé l'état, l'existence de l'ensemble des mesures de protection contre les contacts indirects et surintensités appropriées

Constatation type E2. – Points de contrôle du diagnostic n'ayant pu être vérifiés

N° Article (1)	Libellé des points de contrôle n'ayant pu être vérifiés selon norme NF C 16-600 – Annexe C	Motifs
B3.3.1 b	B3 - Prise de terre et installation de mise à la terre Article : Elément constituant la prise de terre approprié	Contrôle impossible: prise de terre non visible (cette dernière est située dans les parties communes); Vérifier auprès de la copropriété l'existence d'une prise de terre.
B3.3.1 c	B3 - Prise de terre et installation de mise à la terre Article : Prises de terre multiples interconnectées même bâtiment.	Contrôle impossible: prise de terre non visible (cette dernière est située dans les parties communes); Vérifier auprès de la copropriété l'existence d'une prise de terre.
B3.3.2 a	B3 - Prise de terre et installation de mise à la terre Article : Présence d'un conducteur de terre	Contrôle impossible: prise de terre non visible (cette dernière est située dans les parties communes); Vérifier auprès de la copropriété l'existence d'une prise de terre.
B3.3.2 b	B3 - Prise de terre et installation de mise à la terre Article : Section du conducteur de terre satisfaisante	Contrôle impossible: prise de terre non visible (cette dernière est située dans les parties communes); Vérifier auprès de la copropriété l'existence d'une prise de terre.
B3.3.3 a	B3 - Prise de terre et installation de mise à la terre Article : Qualité satisfaisante de la connexion du conducteur de terre, de la liaison équipotentielle principale, du conducteur principal de protection, sur la borne ou barrette de terre principale	Contrôle impossible: prise de terre non visible (cette dernière est située dans les parties communes); Vérifier auprès de la copropriété l'existence d'une prise de terre.
B3.3.4 a	B3 - Prise de terre et installation de mise à la terre Article : Connexions assurés entre les élts conducteurs et/ou canalisations métalliques et la LEP ≤ 2 ohms	Contrôle impossible: prise de terre non visible (cette dernière est située dans les parties communes); Vérifier auprès de la copropriété l'existence d'une prise de terre.
B3.3.4 b	B3 - Prise de terre et installation de mise à la terre Article : Section satisfaisante du conducteur de liaison équipotentielle principale	Contrôle impossible: prise de terre non visible (cette dernière est située dans les parties communes); Vérifier auprès de la copropriété l'existence d'une prise de terre.
B3.3.5 c	B3 - Prise de terre et installation de mise à la terre Article : Eléments constituant le conducteur principal de protection appropriés	Contrôle impossible: prise de terre non visible (cette dernière est située dans les parties communes); Vérifier auprès de la copropriété l'existence d'une prise de terre.
B3.3.5 d	B3 - Prise de terre et installation de mise à la terre Article : Continuité satisfaisante du conducteur principal de protection	Contrôle impossible: prise de terre non visible (cette dernière est située dans les parties communes); Vérifier auprès de la copropriété l'existence d'une prise de terre.

(1) Référence des constatations diverses selon la norme ou la spécification technique utilisée.

Constatation type E3. - Constatations concernant l'installation électrique et/ou son environnement

Néant

H. – Identification des parties du bien (pièces et emplacements) n'ayant pu être visitées et justification :

Néant

*Nota : Le présent rapport est établi par une personne dont les compétences sont certifiées par **B.2.C - 16 rue Eugène Delacroix 67200 STRASBOURG (détail sur www.cofrac.fr programme n°4-4-11)***

Dates de visite et d'établissement de l'état :

Visite effectuée le : **26/11/2018**

Etat rédigé à **ARLES**, le **26/11/2018**

Par : **TENA Vincent**



Signature du représentant :

--

I. - Objectif des dispositions et description des risques encourus en fonction des anomalies identifiées

Correspondance avec le domaine d'anomalies (1)	Objectif des dispositions et description des risques encourus
B.1	Appareil général de commande et de protection : Cet appareil, accessible à l'intérieur du logement, permet d'interrompre, en cas d'urgence, en un lieu unique, connu et accessible, la totalité de la fourniture de l'alimentation électrique. Son absence, son inaccessibilité ou un appareil inadapté ne permet pas d'assurer cette fonction de coupure en cas de danger (risque d'électrisation, voire d'électrocution), d'incendie ou d'intervention sur l'installation électrique.
B.2	Protection différentielle à l'origine de l'installation : Ce dispositif permet de protéger les personnes contre les risques de choc électrique lors d'un défaut d'isolement sur un matériel électrique. Son absence ou son mauvais fonctionnement peut être la cause d'une électrisation, voire d'une électrocution.
B.3	Prise de terre et installation de mise à la terre : Ces éléments permettent, lors d'un défaut d'isolement sur un matériel électrique, de dévier à la terre le courant de défaut dangereux qui en résulte. L'absence de ces éléments ou leur inexistence partielle peut être la cause d'une électrisation, voire d'une électrocution.
B.4	Protection contre les surintensités : Les disjoncteurs divisionnaires ou coupe-circuits à cartouche fusible, à l'origine de chaque circuit, permettent de protéger les conducteurs et câbles électriques contre les échauffements anormaux dus aux surcharges ou courts-circuits. L'absence de ces dispositifs de protection ou leur calibre trop élevé peut être à l'origine d'incendies.
B.5	Liaison équipotentielle dans les locaux contenant une baignoire ou une douche : Elle permet d'éviter, lors d'un défaut, que le corps humain ne soit traversé par un courant électrique dangereux. Son absence privilégie, en cas de défaut, l'écoulement du courant électrique par le corps humain, ce qui peut être la cause d'une électrisation, voire d'une électrocution.
B.6	Règles liées aux zones dans les locaux contenant une baignoire ou une douche : Les règles de mise en œuvre de l'installation électrique à l'intérieur de tels locaux permettent de limiter le risque de chocs électriques, du fait de la réduction de la résistance électrique du corps humain lorsque celui-ci est mouillé ou immergé. Le non-respect de celles-ci peut être la cause d'une électrisation, voire d'une électrocution.
B.7	Matériels électriques présentant des risques de contact direct : Les matériels électriques dont des parties nues sous tension sont accessibles (matériels électriques anciens, fils électriques dénudés, bornes de connexion non placées dans une boîte équipée d'un couvercle, matériels électriques cassés...) présentent d'importants risques d'électrisation, voire d'électrocution.
B.8	Matériels électriques vétustes ou inadaptés à l'usage : Ces matériels électriques, lorsqu'ils sont trop anciens, n'assurent pas une protection satisfaisante contre l'accès aux parties nues sous tension ou ne possèdent plus un niveau d'isolement suffisant. Lorsqu'ils ne sont pas adaptés à l'usage que l'on veut en faire, ils deviennent très dangereux lors de leur utilisation. Dans les deux cas, ces matériels présentent d'importants risques d'électrisation, voire d'électrocution.
B.9	Appareils d'utilisation situés dans des parties communes et alimentés depuis les parties privatives : Lorsque l'installation électrique issue de la partie privative n'est pas mise en œuvre correctement, le contact d'une personne avec la masse d'un matériel électrique en défaut ou une partie active sous tension peut être la cause d'électrisation, voire d'électrocution.
B.10	Piscine privée ou bassin de fontaine : Les règles de mise en œuvre de l'installation électrique et des équipements associés à la piscine ou au bassin de fontaine permettent de limiter le risque de chocs électriques, du fait de la réduction de la résistance électrique du corps humain lorsque celui-ci est mouillé ou immergé. Le non-respect de celles-ci peut être la cause d'une électrisation, voire d'une électrocution.

(1) Référence des anomalies selon la norme ou spécification technique utilisée.

J. - Informations complémentaires

Correspondance avec le groupe d'informations (1)	Objectif des dispositions et description des risques encourus
B.11	<p>Dispositif(s) différentiel(s) à haute sensibilité protégeant l'ensemble de l'installation électrique : L'objectif est d'assurer rapidement la coupure du courant de l'installation électrique ou du circuit concerné, dès l'apparition d'un courant de défaut même de faible valeur. C'est le cas notamment lors de la défaillance occasionnelle (telle que l'usure normale ou anormale des matériels, l'imprudence ou le défaut d'entretien, la rupture du conducteur de mise à la terre d'un matériel électrique) des mesures classiques de protection contre les risques d'électrisation, voire d'électrocution.</p> <p>Socles de prise de courant de type à obturateurs : Socles de prise de courant de type à obturateurs : l'objectif est d'éviter l'introduction, en particulier par un enfant, d'un objet dans une alvéole d'un socle de prise de courant sous tension pouvant entraîner des brûlures graves et/ ou l'électrisation, voire l'électrocution.</p> <p>Socles de prise de courant de type à puits : La présence d'un puits au niveau d'un socle de prise de courant évite le risque d'électrisation, voire d'électrocution, au moment de l'introduction des fiche mâles non isolées d'un cordon d'alimentation.</p>

(1) Référence des informations complémentaires selon la norme ou spécification technique utilisée.

Annexe - Photos



Photo PhEle001

Libellé de l'information complémentaire : L'ensemble de l'installation électrique est protégé par au moins un dispositif différentiel à haute sensibilité inf. ou égal à 30 mA.

Recommandations relevant du devoir de conseil de professionnel

Néant

Règles élémentaires de sécurité et d'usage à respecter (liste non exhaustive)

L'électricité constitue un danger invisible, inodore et silencieux et c'est pourquoi il faut être vigilant quant aux risques qu'elle occasionne (incendie, électrisation, électrocution). Restez toujours attentif à votre installation électrique, vérifiez qu'elle soit et reste en bon état.

Pour limiter les risques, il existe des moyens de prévention simples :

- Ne jamais manipuler une prise ou un fil électrique avec des mains humides
- Ne jamais tirer sur un fil électrique pour le débrancher
- Débrancher un appareil électrique avant de le nettoyer
- Ne jamais toucher les fiches métalliques d'une prise de courant
- Ne jamais manipuler un objet électrique sur un sol humide ou mouillé

Diagnostic de performance énergétique – logement (6.1)

N° :1127/11/2018 PERRUCHON Valable jusqu'au :25/11/2028 Type de bâtiment :Habitation (parties privatives d'immeuble collectif) Année de construction :1989 - 2000 Surface habitable :21.23 m ² Adresse :Le village Camarguais, studio N°111 quartier Fourchan 474 Chemin de la Prairie. (Bat. B; Etage RDC, N° de lot: 11) 13200 ARLES (France)	Date (visite) :26/11/2018 Diagnostiqueur : .TENA Vincent Certification : B.2.C n°B2C-0136 obtenue le 27/11/2017 Signature : 
Propriétaire : Nom :M.et/ou Mme PERRUCHON	Propriétaire des installations communes (s'il y a lieu) : Nom : Adresse :

Consommations annuelles par énergie

Obtenues par la méthode 3CL-DPE, version 1.3, estimées à l'immeuble / au logement, prix moyens des énergies indexés au 15 Août 2015. Le présent diagnostic de performance énergétique a été enregistré sur le site de l'ADEME sous le numéro : 1813V1012883U

	Consommations en énergies finales	Consommations en énergie primaire	Frais annuels d'énergie
	détail par énergie et par usage en kWh _{EF}	détail par énergie et par usage en kWh _{EP}	
Chauffage	Electricité : 847 kWh _{EF}	2 184 kWh _{EP}	117 €
Eau chaude sanitaire	Electricité : 1 356 kWh _{EF}	3 499 kWh _{EP}	149 €
Refroidissement	-	-	-
CONSOMMATION D'ENERGIE POUR LES USAGES RECENSÉS	Electricité : 2 203 kWh _{EF}	5 683 kWh _{EP}	367 € (dont abonnement: 102 €)

Consommations énergétiques

(En énergie primaire)

Pour le chauffage, la production d'eau chaude sanitaire et le refroidissement

Émissions de gaz à effet de serre

(GES)

Pour le chauffage, la production d'eau chaude sanitaire et le refroidissement

Consommation conventionnelle : **267 kWh_{EP}/m².an**
sur la base d'estimations à l'immeuble / au logement

Estimation des émissions : **9 kg_{éqCO₂}/m².an**

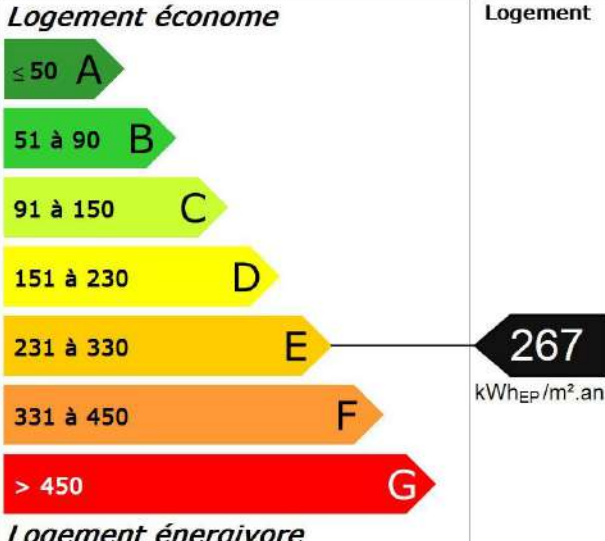
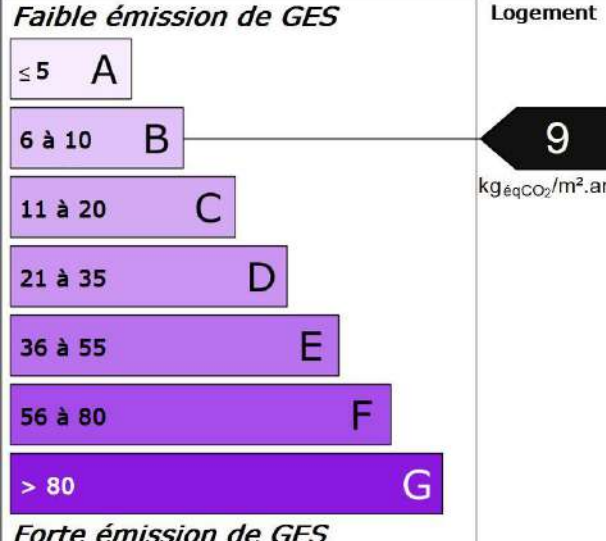
 <p>Logement économe</p> <p>≤ 50 A</p> <p>51 à 90 B</p> <p>91 à 150 C</p> <p>151 à 230 D</p> <p>231 à 330 E ← 267</p> <p>331 à 450 F</p> <p>> 450 G</p> <p>Logement énergivore</p> <p style="text-align: right;">Logement kWh_{EP}/m².an</p>	 <p>Faible émission de GES</p> <p>≤ 5 A</p> <p>6 à 10 B ← 9</p> <p>11 à 20 C</p> <p>21 à 35 D</p> <p>36 à 55 E</p> <p>56 à 80 F</p> <p>> 80 G</p> <p>Forte émission de GES</p> <p style="text-align: right;">Logement kg_{éqCO₂}/m².an</p>
---	---

Diagnostic de performance énergétique – logement (6.1)

Descriptif du logement et de ses équipements

Logement	Chauffage et refroidissement	Eau chaude sanitaire, ventilation
Murs : Bloc béton creux d'épaisseur 20 cm ou moins donnant sur l'extérieur avec isolation intérieure (7 cm) Bloc béton creux non isolé donnant sur un local chauffé	Système de chauffage : Pompe à chaleur air/air (système collectif)	Système de production d'ECS : Chauffe-eau électrique (contenance 200 L) (système individuel)
Toiture : Plafond en plaque de plâtre donnant sur un comble fortement ventilé avec isolation extérieure (épaisseur non vérifiable, trappe non démontable)	Convecteurs électriques NFC (système individuel)	
Menuiseries : Porte(s) bois opaque pleine Fenêtres battantes bois, double vitrage Portes-fenêtres coulissantes métal sans rupture de ponts thermiques, double vitrage	Système de refroidissement : Néant	Système de ventilation : VMC SF
Plancher bas : Dalle béton donnant sur un terre-plein	Rapport d'entretien ou d'inspection des chaudières joint : Non requis	
Énergies renouvelables		Quantité d'énergie d'origine renouvelable : 0 kWh _{EP} /m ² .an
Type d'équipements présents utilisant des énergies renouvelables : Néant		

Pourquoi un diagnostic

- Pour informer le futur locataire ou acheteur ;
- Pour comparer différents logements entre eux ;
- Pour inciter à effectuer des travaux d'économie d'énergie et contribuer à la réduction des émissions de gaz à effet de serre.

Consommation conventionnelle

Ces consommations sont dites conventionnelles car calculées pour des conditions d'usage fixées (on considère que les occupants les utilisent suivant des conditions standard), et pour des conditions climatiques moyennes du lieu.

Il peut donc apparaître des divergences importantes entre les factures d'énergie que vous payez et la consommation conventionnelle pour plusieurs raisons : suivant la rigueur de l'hiver ou le comportement réellement constaté des occupants, qui peuvent s'écarter fortement de celui choisi dans les conditions standard.

Conditions standard

Les conditions standard portent sur le mode de chauffage (températures de chauffe respectives de jour et de nuit, périodes de vacance du logement), le nombre d'occupants et leur consommation d'eau chaude, la rigueur du climat local (température de l'air et de l'eau potable à l'extérieur, durée et intensité de l'ensoleillement). Ces conditions standard servent d'hypothèses de base aux méthodes de calcul. Certains de ces paramètres font l'objet de conventions unifiées entre les méthodes de calcul.

Constitution des étiquettes

La consommation conventionnelle indiquée sur l'étiquette énergie est obtenue en déduisant de la consommation d'énergie calculée, la consommation d'énergie issue éventuellement d'installations solaires thermiques ou pour le solaire photovoltaïque, la partie d'énergie photovoltaïque utilisée dans la partie privative du lot.

Énergie finale et énergie primaire

L'énergie finale est l'énergie que vous utilisez chez vous (gaz, électricité, fioul domestique, bois, etc.). Pour que vous disposiez de ces énergies, il aura fallu les extraire, les distribuer, les stocker, les produire, et donc dépenser plus d'énergie que celle que vous utilisez en bout de course.

L'énergie primaire est le total de toutes ces énergies consommées.

Usages recensés

Dans les cas où une méthode de calcul est utilisée, elle ne relève pas l'ensemble des consommations d'énergie, mais seulement celles nécessaires pour le chauffage, la production d'eau chaude sanitaire et le refroidissement du logement.

Certaines consommations comme l'éclairage, la cuisson ou l'électroménager ne sont pas comptabilisées dans les étiquettes énergie et climat des bâtiments.

Variations des conventions de calcul et des prix de l'énergie

Le calcul des consommations et des frais d'énergie fait intervenir des valeurs qui varient sensiblement dans le temps.

La mention « prix de l'énergie en date du... » indique la date de l'arrêté en vigueur au moment de l'établissement du diagnostic.

Elle reflète les prix moyens des énergies que l'Observatoire de l'Énergie constate au niveau national.

Énergies renouvelables

Elles figurent sur cette page de manière séparée. Seules sont estimées les quantités d'énergie renouvelable produite par les équipements installés à demeure.

Diagnostic de performance énergétique – logement (6.1)

Conseils pour un bon usage

En complément de l'amélioration de son logement (voir page suivante), il existe une multitude de mesures non coûteuses ou très peu coûteuses permettant d'économiser de l'énergie et de réduire les émissions de gaz à effet de serre. Ces mesures concernent le chauffage, l'eau chaude sanitaire et le confort d'été.

Chauffage

- Réglez et programmez : La régulation vise à maintenir la température à une valeur constante, réglez le thermostat à 19 °C ; quant à la programmation, elle permet de faire varier cette température de consigne en fonction des besoins et de l'occupation du logement. On recommande ainsi de couper le chauffage durant l'inoccupation des pièces ou lorsque les besoins de confort sont limités. Toutefois, pour assurer une remontée rapide en température, on dispose d'un contrôle de la température réduite que l'on règle généralement à quelques 3 à 4 degrés inférieurs à la température de confort pour les absences courtes. Lorsque l'absence est prolongée, on conseille une température "hors gel" fixée aux environs de 8°C. Le programmeur assure automatiquement cette tâche.
- Réduisez le chauffage d'un degré, vous économiserez de 5 à 10 % d'énergie.
- Éteignez le chauffage quand les fenêtres sont ouvertes.
- Fermez les volets et/ou tirez les rideaux dans chaque pièce pendant la nuit.
- Ne placez pas de meubles devant les émetteurs de chaleur (radiateurs, convecteurs,...), cela nuit à la bonne diffusion de la chaleur.

Eau chaude sanitaire

- Arrêtez le chauffe-eau pendant les périodes d'inoccupation (départs en congés,...) pour limiter les pertes inutiles.
- Préférez les mitigeurs thermostatiques aux mélangeurs.

Aération

Si votre logement fonctionne en ventilation naturelle :

- Une bonne aération permet de renouveler l'air intérieur et d'éviter la dégradation du bâti par l'humidité.

- Il est conseillé d'aérer quotidiennement le logement en ouvrant les fenêtres en grand sur une courte durée et de nettoyer régulièrement les grilles d'entrée d'air et les bouches d'extraction s'il y a lieu.
- Ne bouchez pas les entrées d'air, sinon vous pourriez mettre votre santé en danger. Si elles vous gênent, faites appel à un professionnel.

Si votre logement fonctionne avec une ventilation mécanique contrôlée :

- Aérez périodiquement le logement.

Confort d'été

- Utilisez les stores et les volets pour limiter les apports solaires dans la maison le jour.
- Ouvrez les fenêtres en créant un courant d'air, la nuit pour rafraîchir.

Autres usages

Éclairage :

- Optez pour des lampes basse consommation (fluocompactes ou fluorescentes).
- Évitez les lampes qui consomment beaucoup trop d'énergie, comme les lampes à incandescence ou les lampes halogènes.
- Nettoyez les lampes et les luminaires (abat-jour, vasques...) ; poussiéreux, ils peuvent perdre jusqu'à 40 % de leur efficacité lumineuse.

Bureautique / audiovisuel :

- Éteignez ou débranchez les appareils ne fonctionnant que quelques heures par jour (téléviseurs, magnétoscopes,...). En mode veille, ils consomment inutilement et augmentent votre facture d'électricité.

Électroménager (cuisson, réfrigération,...) :

- Optez pour les appareils de classe A ou supérieure (A+, A++,...).

Diagnostic de performance énergétique – logement (6.1)

Recommandations d'amélioration énergétique

Sont présentées dans le tableau suivant quelques mesures visant à réduire vos consommations d'énergie. Les consommations, économies, efforts et retours sur investissement proposés ici sont donnés à titre indicatif et séparément les uns des autres. Certains coûts d'investissement additionnels éventuels (travaux de finition, etc.) ne sont pas pris en compte. Ces valeurs devront impérativement être complétées avant réalisation des travaux par des devis d'entreprises. Enfin, il est à noter que certaines aides fiscales peuvent minimiser les coûts moyens annoncés (subventions, crédit d'impôt, etc.). La TVA est comptée au taux en vigueur.

Mesures d'amélioration	Nouvelle conso. Conventionnelle	Effort d'investissement*	Économies	Rapidité du retour sur investissement*	Crédit d'impôt
Isolation des murs par l'extérieur Recommandation : Si un ravalement de façade est prévu, effectuez une isolation par l'extérieur avec des retours d'isolants au niveau des tableaux de baie quand cela est possible. Détail : Ce type d'isolation est avantageux car protège le mur des variations climatiques et supprime les ponts thermiques. Pour bénéficier du crédit d'impôts, il faut atteindre une résistance thermique supérieure à 3,7 m².K/W.	253	€€€	*	◆	30%
Envisager un ECS solaire Recommandation : Envisager une installation d'eau chaude sanitaire solaire. Détail : Depuis plusieurs années déjà, on se préoccupe d'économiser l'énergie et de limiter les émissions de gaz à effet de serre. Les recherches ont permis de suivre des pistes prometteuses, d'élaborer des techniques performantes utilisant l'énergie solaire. Ainsi, selon les régions, le recours à l'énergie solaire permet d'envisager des économies d'énergie de l'ordre de 20 à 40 % (ADEME). Sachez de plus que des aides financières vous permettront de financer plus facilement votre installation.	220	€€€	*	◆	30%
Remplacement de l'ECS existant par un ECS thermodynamique Recommandation : Lors du remplacement envisager un équipement performant type ECS thermodynamique. Détail : Remplacer par un ballon type NFB (qui garantit un bon niveau d'isolation du ballon) ou chauffe-eau thermodynamique. Un ballon vertical est plus performant qu'un ballon horizontal. Il est recommandé de régler la température à 55°C et de le faire fonctionner de préférence pendant les heures creuses. Pendant les périodes d'inoccupation importante, vous pouvez arrêter le système de chauffe sanitaire et faire une remise en température si possible à plus de 60°C avant usage.	202	€€€	*	◆	-
Installation ventilation double flux Recommandation : Si un aménagement complet et du bâtiment est prévu étudier la possibilité de mettre en place une ventilation double flux. Détail : Ce système de ventilation permet de réaliser des économies importantes sur le chauffage en récupérant la chaleur de l'air vicié pour la transmettre à l'air qui sera insufflé dans la maison. Les bouches de soufflage et les bouches d'extraction doivent être nettoyées régulièrement. Le caisson de ventilation doit être vérifié tous les 3 ans par un professionnel. La ventilation ne doit jamais être arrêtée.	279	€€€	*	◆	-

* Calculé sans tenir compte d'un éventuel crédit d'impôt

Légende		
Économies	Effort d'investissement	Rapidité du retour sur investissement
*: moins de 100 € TTC/an	€: moins de 200 € TTC	◆◆◆◆: moins de 5 ans
** : de 100 à 200 € TTC/an	€€: de 200 à 1000 € TTC	◆◆◆: de 5 à 10 ans
*** : de 200 à 300 € TTC/an	€€€: de 1000 à 5000 € TTC	◆◆: de 10 à 15 ans
**** : plus de 300 € TTC/an	€€€€: plus de 5000 € TTC	◆: plus de 15 ans

Commentaires

Néant

Références réglementaires et logiciel utilisés : Article L134-4-2 du CCH et décret n° 2011-807 du 5 juillet 2011 relatif à la transmission des diagnostics de performance énergétique à l'Agence de l'environnement et de la maîtrise de l'énergie, arrêté du 27 janvier 2012 relatif à l'utilisation réglementaire des logiciels pour l'élaboration des diagnostics de performance énergétique, arrêté du 17 octobre 2012, arrêté du 1er décembre 2015, 22 mars 2017, arrêts du 8 février 2012, décret 2006-1653, 2006-1114, 2008-1175 ; Ordonnance 2005-655 art L271-4 à 6 ; Loi 2004-1334 art L134-1 à 5 ; décret 2006-1147 art R.134-1 à 5 du CCH et loi grenelle 2 n°2010-786 du juillet 2010. Logiciel utilisé : LICIEL Diagnostics v4.

Les travaux sont à réaliser par un professionnel qualifié.

Pour aller plus loin, il existe des points info-énergie : http://www.ademe.fr/particuliers/PIE/liste_eie.asp

Vous pouvez peut-être bénéficier d'un crédit d'impôt pour réduire le prix d'achat des fournitures, pensez-y !

www.impots.gouv.fr

Pour plus d'informations : www.developpement-durable.gouv.fr ou www.ademe.fr

Nota : Le présent rapport est établi par une personne dont les compétences sont certifiées par **B.2.C - 16 rue Eugène Delacroix 67200 STRASBOURG (détail sur www.cofrac.fr programme n°4-4-11)**

Référence du logiciel validé :LICIEL Diagnostics v4

Référence du DPE : 1127/11/2018 PERRUCHON

Explications personnalisées sur les éléments pouvant mener à des différences entre les consommations estimées et les consommations réelles :

Résidence saisonnière. Peut varier selon la fréquence annuelle d'utilisation, le nombre d'occupants et la température de confort de ces derniers

Tableau récapitulatif de la méthode à utiliser pour la réalisation du DPE :

	Bâtiment à usage principal d'habitation						Bâtiment ou partie de bâtiment à usage principal autre que d'habitation
	DPE pour un immeuble ou une maison individuelle		Appartement avec système collectif de chauffage ou de production d'ECS sans comptage individuel quand un DPE a été réalisé à l'immeuble	DPE non réalisé à l'immeuble		Appartement avec système collectif de chauffage ou de production d'ECS sans comptage individuel	
	Bâtiment construit avant 1948	Bâtiment construit après 1948		Bâtiment construit avant 1948	Bâtiment construit après 1948		
Calcul conventionnel		X	A partir du DPE à l'immeuble		X		
Utilisation des factures	X			X		X	X

Pour plus d'informations :
www.developpement-durable.gouv.fr rubrique performance énergétique
www.ademe.fr

Rapport de l'état relatif à la présence de termites dans le bâtiment

Numéro de dossier : 1127/11/2018 PERRUCHON
Norme méthodologique employée : AFNOR NF P 03-201 – Février 2016
Date du repérage : 26/11/2018
Temps passé sur site : 01 h 30

A. - Désignation du ou des bâtiments

Localisation du ou des bâtiments :

Département :..... **Bouches-du-Rhône**

Adresse :..... **Le village Camarguais, studio N°111
quartier Fourchan
474 Chemin de la Prairie.**

Commune :..... **13200 ARLES (France)**

Désignation et situation du ou des lot(s) de copropriété : **Bat. B; Etage RDC Lot numéro 11,
Section cadastrale : NC, Parcelle numéro : NC,**

Informations collectées auprès du donneur d'ordre :

Présence de traitements antérieurs contre les termites

Présence de termites dans le bâtiment

Fourniture de la notice technique relatif à l'article R 112-4 du CCH si date du dépôt de la demande de permis de construire ou date d'engagement des travaux postérieure au 1/11/2006

Documents fournis : **Néant**

Désignation du (ou des) bâtiment(s) et périmètre de repérage : **Habitation (partie privative d'immeuble)**

Un Studio cabine

Situation du bien en regard d'un arrêté préfectoral pris en application de l'article L 133-5 du CCH : **Le bien est situé dans une zone soumise à un arrêté préfectoral.**

B. - Désignation du client

Désignation du client :

Nom et prénom :..... **M.et Mme PERRUCHON**

Si le client n'est pas le donneur d'ordre :

Qualité du donneur d'ordre (sur déclaration de l'intéressé) : **Propriétaire**

Nom et prénom :..... **M.et Mme PERRUCHON**

C. - Désignation de l'opérateur de diagnostic

Identité de l'opérateur de diagnostic :

Nom et prénom :..... **TENA Vincent**

Raison sociale et nom de l'entreprise : **Alpes diagnostics**

Adresse :..... **240 montée des vraies richesses
04100 Manosque**

Numéro SIRET : **79407123300017**

Désignation de la compagnie d'assurance : ... **Axa assurances**

Numéro de police et date de validité : **6046945004 /**

Certification de compétence **B2C-0136** délivrée par : **B.2.C, le 19/03/2018**

D. - Identification des bâtiments et des parties de bâtiments visités et des éléments infestés ou ayant été infestés par les termites et ceux qui ne le sont pas :

Liste des pièces visitées :

**Hall d'entrée,
Coin nuit,
Salle d'eau,**

**Pièce principale,
Placard,
Auvent**

Bâtiments et parties de bâtiments visités (1)	Ouvrages, parties d'ouvrages et éléments examinés (2)	Résultats du diagnostic d'infestation (3)
Hall d'entrée	Sol - parquet bois	Absence d'indices d'infestation de termites
	Plinthes - Bois et Peinture	Absence d'indices d'infestation de termites
	Mur - Métal	Absence d'indices d'infestation de termites
	Plafond - Enduit et Peinture	Absence d'indices d'infestation de termites
	Porte (P1) - Bois et Peinture	Absence d'indices d'infestation de termites
Coin nuit	Sol - parquet bois	Absence d'indices d'infestation de termites
	Plinthes - bois et Peinture	Absence d'indices d'infestation de termites
	Mur - Enduit et Peinture	Absence d'indices d'infestation de termites
	Plafond - Enduit et Peinture	Absence d'indices d'infestation de termites
	Fenêtre (F1) - Bois et Peinture	Absence d'indices d'infestation de termites
	Porte (P1) - Bois et Peinture	Absence d'indices d'infestation de termites
Salle d'eau	Sol - parquet bois	Absence d'indices d'infestation de termites
	Mur - enduit-faïence et Peinture-	Absence d'indices d'infestation de termites
	Plafond - enduit et peinture	Absence d'indices d'infestation de termites
	Fenêtre (F1) - bois et Peinture	Absence d'indices d'infestation de termites
	Porte (P1) - Bois et Peinture	Absence d'indices d'infestation de termites
Pièce principale	Sol - parquet bois	Absence d'indices d'infestation de termites
	Plinthes - bois et Peinture	Absence d'indices d'infestation de termites
	Mur - enduit-faïence et Peinture-	Absence d'indices d'infestation de termites
	Plafond - enduit et peinture	Absence d'indices d'infestation de termites
	Fenêtre coulissante intérieure (F1) - Métal	Absence d'indices d'infestation de termites
	Fenêtre coulissante extérieure (F1) - Métal	Absence d'indices d'infestation de termites
Placard	Sol - parquet bois	Absence d'indices d'infestation de termites
	Mur - Enduit et Peinture	Absence d'indices d'infestation de termites
	Plafond - enduit et peinture	Absence d'indices d'infestation de termites
	Porte coulissante (P1) - PVC	Absence d'indices d'infestation de termites
Auvent	Sol - Bois	Absence d'indices d'infestation de termites
	Mur - Crépi	Absence d'indices d'infestation de termites
	Plafond - lambris bois et Peinture	Absence d'indices d'infestation de termites

(1) Identifier notamment chaque bâtiment et chacune des pièces du bâtiment.

(2) Identifier notamment : ossature, murs, planchers, escaliers, boiseries, plinthes, charpentes...

(3) Mentionner les indices ou l'absence d'indices d'infestation de termites et en préciser la nature et la localisation.

E. - Catégories de termites en cause :

La mission et son rapport sont exécutés conformément à la norme AFNOR NF P 03-201 (Février 2016) et à l'arrêté du 07 mars 2012 modifiant l'arrêté du 29 mars 2007.

La recherche de termites porte sur différentes catégories de termites :

- **Les termites souterrains**, regroupant cinq espèces identifiées en France métropolitaine (*Reticulitermes flavipes*, *reticulitermes lucifugus*, *reticulitermes banyulensis*, *reticulitermes grassei* et *reticulitermes urbis*) et deux espèces supplémentaires dans les DOM (*Coptotermes* et *heterotermes*),

- **Les termites de bois sec**, regroupant les *kalotermes flavicolis* présent surtout dans le sud de la France métropolitaine et les *Cryptotermes* présent principalement dans les DOM et de façon ponctuelle en métropole.

- **Les termites arboricoles**, appartiennent au genre Nasutitermes présent presque exclusivement dans les DOM.

Les principaux indices d'une infestation sont :

- Altérations dans le bois,
- Présence de termites vivants,
- Présence de galeries-tunnels (cordonnets) ou concrétions,
- Cadavres ou restes d'individus reproducteurs,
- Présence d'orifices obturés ou non.

Rappels réglementaires :

L 133-5 du CCH : Lorsque, dans une ou plusieurs communes, des foyers de termites sont identifiés, un arrêté préfectoral, pris sur proposition ou après consultation des conseils municipaux intéressés, délimite les zones contaminées ou susceptibles de l'être à court terme. En cas de démolition totale ou partielle d'un bâtiment situé dans ces zones, les bois et matériaux contaminés sont incinérés sur place ou traités avant tout transport si leur destruction par incinération sur place est impossible. La personne qui a procédé à ces opérations en fait la déclaration en mairie.

Article L 112-17 du CCH : Les règles de construction et d'aménagement applicables aux ouvrages et locaux de toute nature quant à leur résistance aux termites et aux autres insectes xylophages sont fixées par décret en Conseil d'Etat. Ces règles peuvent être adaptées à la situation particulière de la Guadeloupe, de la Guyane, de la Martinique, de La Réunion, de Mayotte et de Saint-Martin.

F. - Identification des bâtiments et parties du bâtiment (pièces et volumes) n'ayant pu être visités et justification :

Localisation	Liste des ouvrages, parties d'ouvrages	Motif
Combles/toiture	-	Trappe salle de bains non démontable

G. - Identification des ouvrages, parties d'ouvrages et éléments qui n'ont pas été examinés et justification :

Localisation	Liste des ouvrages, parties d'ouvrages	Motif
Combles/toiture	-	Trappe salle de bains non démontable

Nota : notre cabinet s'engage à retourner sur les lieux afin de compléter le constat aux parties d'immeubles non visités, dès lors que les dispositions permettant un contrôle des zones concernées auront été prises par le propriétaire ou son mandataire.

H. - Constatations diverses :

Localisation	Liste des ouvrages, parties d'ouvrages	Observations et constatations diverses
Général	-	Le diagnostic se limite aux zones rendues visibles et accessibles par le propriétaire Les zones situées derrière les doublages des murs et plafonds n'ont pas été visitées par défaut d'accès

Note 1 : Les indices d'infestation des autres agents de dégradation biologique du bois sont notés de manière générale pour information du donneur d'ordre, il n'est donc pas nécessaire d'en indiquer la nature, le nombre et la localisation précise. Si le donneur d'ordre le souhaite, il fait réaliser une recherche de ces agents dont la méthodologie et les éléments sont décrits dans la norme NF-P 03-200.

I. - Moyens d'investigation utilisés :

La mission et son rapport sont exécutés conformément à la norme AFNOR NF P 03-201 (Février 2016), à l'article L.133-5, L.133-6, L 271-4 à 6, R133-7 et à l'arrêté du 07 mars 2012 modifiant l'arrêté du 29 mars 2007. La recherche de termites porte sur les termites souterrain, termites de bois sec ou termites arboricole et est effectuée jusqu'à 10 mètres des extérieurs de l'habitation, dans la limite de la propriété.

Moyens d'investigation :

- Examen visuel des parties visibles et accessibles.
- Sondage manuel systématique des boiseries à l'aide d'un poinçon.
- Utilisation d'un ciseau à bois en cas de constatation de dégradations.
- Utilisation d'une échelle en cas de nécessité.
- À l'extérieur une hachette est utilisée pour sonder le bois mort.

Représentant du propriétaire (accompagnateur) :

Sans accompagnateur

Commentaires (Ecart par rapport à la norme, ...) :

Néant

J. – VISA et mentions :

Mention 1 : Le présent rapport n'a de valeur que pour la date de la visite et est exclusivement limité à l'état relatif à la présence de termites dans le bâtiment objet de la mission.

Mention 2 : L'intervention n'a pas eu pour but de donner un diagnostic de la résistance mécanique des bois et matériaux.

Nota 2 : Dans le cas de la présence de termites, il est rappelé l'obligation de déclaration en mairie de l'infestation prévue aux articles L.133-4 et R. 133-3 du code de la construction et de l'habitation.

Nota 3 : Conformément à l'article L-271-6 du CCH, l'opérateur ayant réalisé cet état relatif à la présence de termites n'a aucun lien de nature à porter atteinte à son impartialité et à son indépendance ni avec le propriétaire ou son mandataire qui fait appel à lui, ni avec une entreprise pouvant réaliser des travaux sur des ouvrages pour lesquels il lui est demandé d'établir cet état.

*Nota 4 : Le présent rapport est établi par une personne dont les compétences sont certifiées par **B.2.C 16 rue Eugène Delacroix 67200 STRASBOURG (détail sur www.cofrac.fr programme n°4-4-11)***

Visite effectuée le **26/11/2018**.

Fait à **ARLES**, le **26/11/2018**

Par : TENA Vincent



Signature du représentant :

--

Annexe – Plans – croquis

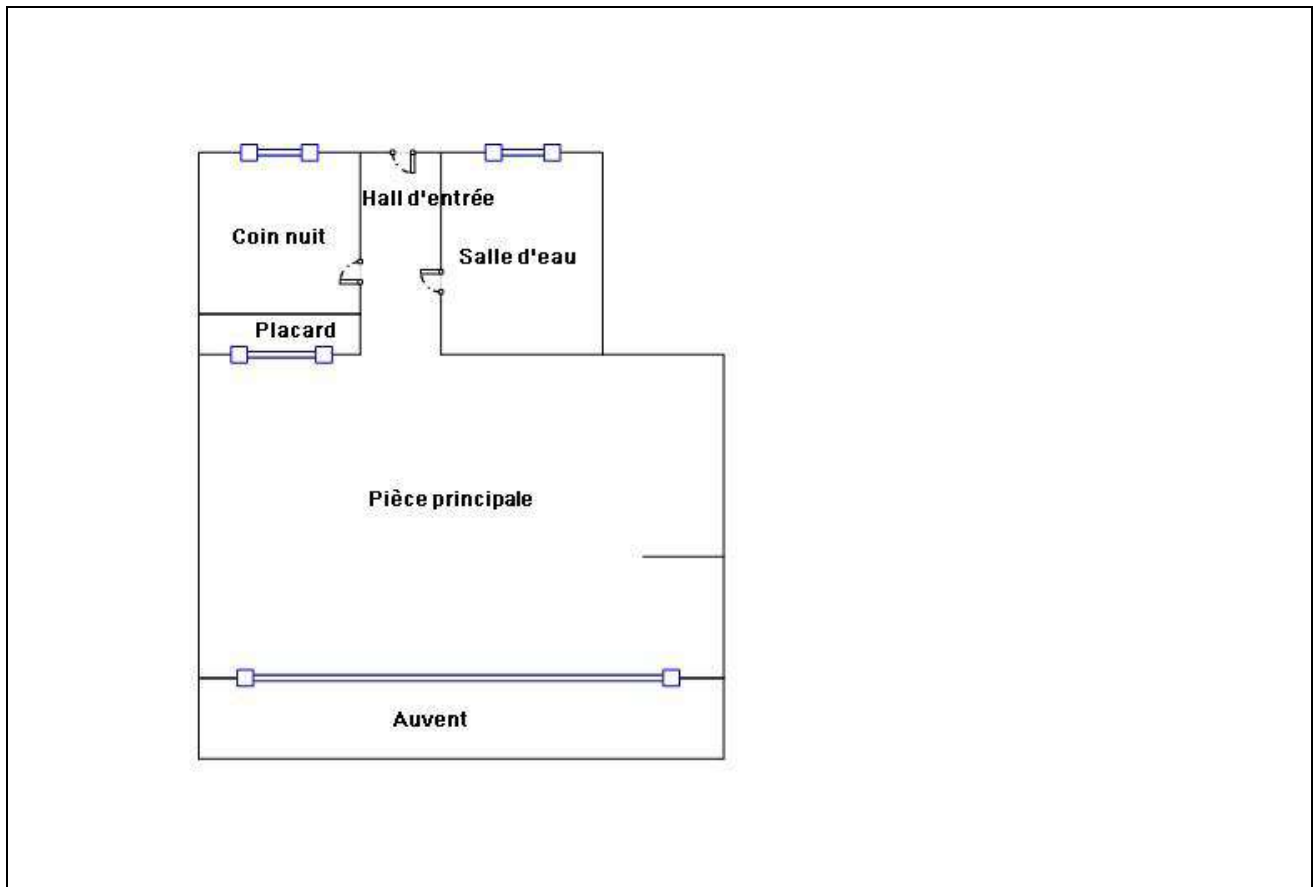

Annexe – Assurance / Certification

Votre Assurance

► RCE PRESTATAIRES



SARL CT DIAGNOSTICS
240 MTE DES VRAIES RICHESSES
04100 MANOSQUE FR

COURTIER

CARENE ASSCES PACT OFFICE
9 PLACE BENOIT CREPU
BP 5004
69245 LYON CEDEX 05
Tél : 04 72 41 96 96
Fax : 04 72 40 99 96
Portefeuille : 0201351084

ATTESTATION

Vos références :

Contrat n° 6046945004
Client n° 0504736520

AXA France IARD, atteste que :

SARL CT DIAGNOSTICS
240 MTE DES VRAIES RICHESSES
04100 MANOSQUE

est titulaire d'un contrat d'assurance N° 6046945004 garantissant les conséquences pécuniaires de la responsabilité civile pouvant lui incomber du fait de l'exercice des activités suivantes :

Loi Carrez
L'état de l'installation intérieure de gaz
Etat parasitaire
Contrôle périodique amiante
Diagnostic amiante avant/après travaux / démolition
Diagnostic amiante avant vente
Dossier technique amiante
Exposition au plomb (CREP)
Recherche de plomb avant/après travaux
Risques naturels et technologiques
Diagnostic de performance énergétique
Etat de l'installation intérieure de l'électricité
Calcul des tantièmes et millièmes de copropriétés
Diagnostic technique SRU
Surface habitable (article R111-2 code de la construction)
Diagnostic métrage habitable (loi BOUTIN)

A l'exclusion de toutes activités relevant de l'exercice d'une profession réglementée autre telle que le conseil juridique ou la gestion immobilière et toutes activités de conseil et de bureau d'études.

La garantie s'exerce à concurrence des montants de garanties figurant dans le tableau ci-après.

AXA France IARD SA

Société anonyme au capital de 214 799 030 Euros
Siège social : 313, Terrasses de l'Arche - 92727 Nanterre Cedex 722 057 460 R.C.S. Nanterre
Entreprise régie par le Code des assurances - TVA intracommunautaire n° FR 14 722 057 460
Opérations d'assurances exonérées de TVA - art. 261-C CGI - sauf pour les garanties portées par AXA Assistance

1/3



Accréditation
n°4-0557
PORTÉE
DISPONIBLE SUR
www.cofrac.fr



N° de certification
B2C - 0136

CERTIFICATION

attribuée à :

Monsieur Vincent TENA

Dans les domaines suivants :

Certification Amiante : Missions de repérage des matériaux et produits des listes A et B et l'évaluations périodiques de l'état de conservation des matériaux et produits de la liste A dans les bâtiments autres que ceux relevant de la mention.

Obtenu le : 27/11/2017

Valable jusqu'au : 26/11/2022*

Arrêté du 25 juillet 2016 définissant les critères de certification des compétences des personnes physiques opérateurs de repérages, d'évaluation périodique de l'état de conservation des matériaux et produits contenant de l'amiante, et d'examen visuel après travaux dans les immeubles bâtis et les critères d'accréditation des organismes de certification.

Certification Termites : Etat relatif à la présence de termites dans le bâtiment en métropole

Obtenu le : 19/03/2018

Valable jusqu'au : 18/03/2023*

Arrêté du 30 octobre 2006 modifié définissant les critères de certification des compétences des personnes physiques réalisant l'état relatif à la présence de termites dans le bâtiment et les critères d'accréditation des organismes de certification.

Certification Gaz : Etat de l'installation intérieure de gaz

Obtenu le : 27/11/2017

Valable jusqu'au : 26/11/2022*

Arrêté du 5 avril 2007 modifié définissant les critères de certification des compétences des personnes physiques réalisant l'état de l'installation intérieure de gaz et les critères d'accréditation des organismes de certification.

Certification Electricité : Etat de l'installation intérieure d'électricité

Obtenu le : 23/05/2018

Valable jusqu'au : 22/05/2023*

Arrêté du 8 juillet 2008 modifié définissant les critères de certification des compétences des personnes physiques réalisant l'état de l'installation intérieure d'électricité et les critères d'accréditation des organismes de certification.

Certification Plomb : Constat de risque d'exposition au plomb (CREP)

Obtenu le : 23/05/2018

Valable jusqu'au : 22/05/2023*

Arrêté du 21 novembre 2006 modifié définissant les critères de certification des compétences des personnes physiques opérateurs des constats de risque d'exposition au plomb, des diagnostics du risque d'intoxication par le plomb des peintures ou des contrôles après travaux en présence de plomb, et les critères d'accréditation des organismes de certification.

Certification DPE : Diagnostic de performance énergétique d'habitations individuelles et de lots dans des bâtiments à usage principal d'habitation. Attestation de prise en compte de la réglementation thermique.

Obtenu le : 27/11/2017

Valable jusqu'au : 26/11/2022*

Arrêté du 16 octobre 2006 modifié définissant les critères de certification des compétences des personnes physiques réalisant le diagnostic de performance énergétique ou l'attestation de prise en compte de la réglementation thermique, et les critères d'accréditation des organismes de certification.

Fait à STRASBOURG, le 23 mai 2018

Responsable qualité,
Sandrine SCHNEIDER

*Sous réserve du respect des dispositions contractuelles et des résultats positifs de la surveillance.
La conformité de cette certification peut être vérifiée sur le site :
www.b2c-france.com

16 rue Eugène Delacroix • 67200 STRASBOURG • Tél : 03 88 22 21 97 • e-mail : b.2.c@orange.fr • www.b2c-france.com